

hâws



30-BL2000

Power blender

Brugsanvisning - Dansk

Bruksanvisning - Svenska

Brukermanual - Norsk

Käyttöohjeet - Suomi

User manual - English

Bedienungsanleitung - Deutsch

Mode d'emploi - Français

Manuale d'istruzioni - Italiano

CE

Indhold – Innehåll – Innhold – Pitoisuus – Content

Inhalt – Teneur – Contenuto

Brugsanvisning – Dansk	- 2 -
Bruksanvisning – Svenska	- 8 -
Brukermanual – Norsk	- 14 -
Käyttöohjeet – Suomi	- 20 -
Instruction manual – English	- 26 -
Bedienungsanleitung – Deutsch	- 32 -
Mode d'emploi – Français	- 39 -
Manuale d'istruzioni – Italiano	- 45 -

Brugsanvisning – Dansk

SIKKERHEDSINSTRUKTIONER

Sørg for at læse alle anvisningerne nedenfor, før apparatet tages i brug, for at undgå person- eller tingskade, og for at opnå de bedste resultater med apparatet. Opbevar denne vejledning på et sikkert sted. Hvis du giver dette apparat til en tredjepart, skal du også overdrage denne vejledning til den næste bruger.

Skulle der opstå skader som følge af, at brugeren ikke følger anvisningerne i denne vejledning, bortfalder garantien. Fabrikanten/importøren kan ikke holdes ansvarlig for skader som opstår som følge af, at brugeren ikke følger vejledningen, uagtsom anvendelse eller anvendelse i strid med vejledningen.

1. Advarsel: Risiko for skader ved misbrug.
2. Afbryd altid apparatet fra strømforsyningen, hvis det efterlades uden opsyn og inden dele sættes på og tages af, og inden rengøring.
3. Dette apparat må ikke bruges af børn. Hold apparatet og dets ledning utilgængeligt for børn.
4. Apparatet må bruges af børn eller personer med nedsatte fysiske, sanselige eller mentale evner eller manglende erfaring og viden, hvis de er under tilsyn eller er blevet instrueret, hvordan apparatet bruges sikkert, af en person, der er ansvarlig for deres sikkerhed.
5. Børn må ikke leget med apparatet.
6. Hvis strømkablet er beskadiget, skal det udskiftes af fabrikanten, dennes servicetekniker eller tilsvarende kvalificeret person for at undgå en fare.
7. Sluk for apparatet og afbryd strømforsyningen, inden du skifter tilbehør eller nærmer dig dele, der bevæger sig under brug.
8. Pas på, når du håndterer de skarpe knive, tømmer skålen og under rengøring.
9. Pas på, hvis varm væske hældes i apparatet, da væsken kan sprøjte ud af apparatet på grund af pludselig dampdannelse.
10. Før stikket sættes i en stikkontakt, bedes du kontrollere, at spændingen og frekvensen overholder specifikationerne på mærkeskiltet.
11. Hvis der bruges en forlængerledning, skal den være egnet til apparatets strømforbrug, ellers kan forlængerledningen og/eller stikket overophede. Der er en potentiel risiko for personskader ved fald over forlængerledningen. Vær forsigtig og undgå farlige situationer.
12. Tag stikket ud af stikkontakten, når apparatet ikke er i brug og før rengøring.
13. Sørg for, at ledningen ikke hænger over skarpe kanter, og hold den væk fra varme genstande og åben ild.
14. Apparatet eller stikket må ikke puttes i vand eller andre væsker. Dette kan være livsfarligt pga. elektrisk stød!
15. For at tage stikket ud af stikkontakten skal du trække i selve stikket. Træk ikke i ledningen.
16. Berør ikke apparatet, hvis det falder ned i vand. Tag stikket ud af stikkontakten, og send det til reparation på et autoriseret servicecenter.
17. Undlad at sætte stikket i stikkontakten eller tage stikke ud af kontakten med våde hænder.
18. Forsøg aldrig at åbne apparatets kabinet, eller at reparere apparatet selv. Det kan forårsage elektrisk stød.
19. Efterlad aldrig apparatet uden opsyn, mens det er i brug.
20. Dette apparat er ikke beregnet til kommerciel brug. Apparatet må ikke bruges udendørs.
21. Brug ikke apparatet til andet end dets tilsigtede brug.
22. Ledningen må ikke vikles rundt om apparatet eller bukkes.
23. Brug af tilbehør, der ikke er anbefalet af producenten kan udgøre en fare.
24. Fremmedlegemer, såsom skeer, gafler, knive eller målelåg, må ikke efterlades i kanden, da dette beskadiger knivene og andre dele, når apparatet startes, og det kan føre til personskader.
25. Apparatet må aldrig køre, når det er tomt.
26. Vær forsigtig, når du hælder varme væsker ud af kanden.

27. Hvis det er nødvendigt at skrabe suppen ud, skal du slukke for strømmen, trække stikket ud af stikkontakten og kun bruge en gummispatel.
28. Apparatet må kun bruges, når låget er sat på.
29. Genstande, der ikke er fødevarer, må aldrig puttes i kanden og blendes.
30. Låget må ikke åbnes, før knivene holder helt op med at køre for at undgå fare.
31. Vejledninger til rengøring af overfladerne, der kommer i kontakt med fødevarer, hastighedsindstillinger og betjeningstider, bedes du se afsnittet nedenfor i vejledningen.

DELE

1. Målelåg
2. Kandelåg
3. Kande
4. Håndtag
5. Knive
6. Motorenhed
7. Betjeningspanel
8. Rørepind

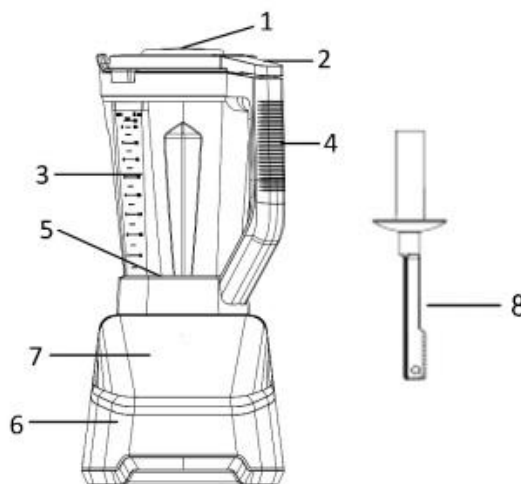

Betjeningspanel

1. Start/stop-knap
2. Smoothie/Ekstrakt knap
3. Suppe-knap
4. Knap til knusning af is
5. Purér og rengøring-knap
6. Puls-knap
7. Tid-knap
8. Hastighedsknap
9. Knap til forøgelse af tiden/hastigheden
10. Knap til reducere af tiden/hastigheden
11. Hastighedsindikator
12. Tidsvisning

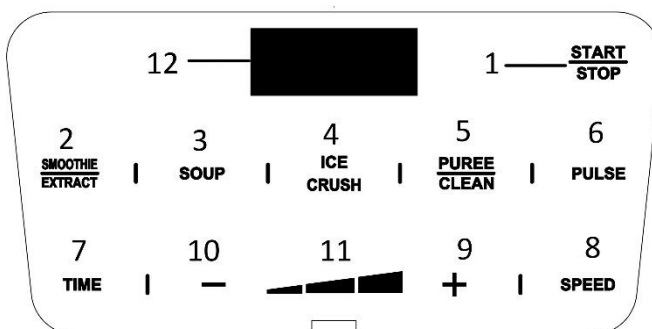

FØR FØRSTE BRUG

1. Tag alle delene ud af pakken.
2. Rengør apparatet, som beskrevet i afsnittet »Rengøring og vedligeholdelse«.

FORSIGTIG: Kniven er meget skarp, så den skal håndteres med forsigtighed.

BETJENING

1. Motorenheden skal bruges på en ren, tør og plan overflade, f.eks. en bordplade eller et bord.
2. Put ingredienserne i kanden, når du har skåret dem i tern, og tilsæt derefter væsken (hvis nødvendigt). Kanden må ikke fyldes op over maksimalmærket (2 liter ved brug med kolde fødevarer og 1,2 liter ved brug med varme fødevarer).
Bemærk: Kanden må aldrig fyldes med ingredienser, der er varmere end 90°C.
3. Sæt målelåget tilbage i kandens låg, drej det med uret og lås det fast.
4. Sæt låget ordentligt på kanden, drej det med uret og lås det fast.
5. Sæt kanden på motorenheden. **Kanden skal placeres, som vist på billedet ovenfor.**

6. Sæt stikket i en passende stikkontakt. Betjeningspanelet lyser for at åbne standardgrænsefladen, hvor funktionerne kan vælges. Vælg den ønskede funktion. Den valgte funktionsknap og knappen "START/STOP" blinker. Standard-driftstiden vises på skærmen.

Programmer	Standardtid
Smoothie: Tryk kort på knappen SMOOTHIE/EKSTRAKT .	0:45
Ekstrakt: Hold knappen SMOOTHIE/EKSTRAKT nede i mindst 3 sekunder.	0:35
Suppe	7:00
Isknusning	0:12
Purér: Tryk på knappen PUREE/RENGØRING .	1:00
Rengøring: Hold knappen PUREE/RENGØRING nede i mindst 3 sekunder.	0:16



Ud over at vælge standardprogrammerne, kan du også trykke på knappen "TID" og derefter bruge knapperne "+/-" til at indstille den ønskede driftstid. Tryk på knappen "HASTIGHED" og derefter på knappen "+/-" for at indstille den ønskede driftshastighed (1: minimumshastighed, 6: maksimumshastighed).

Bemærk:

Hvis du vil annullere dit valg, kan du trykke på funktionsknappen, der blinker på skærmen. Betjeningspanelet går tilbage til standardgrænsefladen.

Hvis der ikke gøres noget i 3 minutter, går apparatet automatisk på standby (kun knappen "START/STOP" blinker på skærmen). Tryk på knappen "START/STOP" for at åbne standardgrænsefladen og vælge de ønskede funktioner.

7. Tryk på knappen »START/STOP«. Det valgte program kører automatisk, tiden på skærmen begynder at tælle ned og hastighedslinjerne vises på skærmen.

	Lav hastighedsområde	Hastighed 1 & 2
	Mellem hastighedsområde	Hastighed 3 & 4
	Høj hastighedsområde	Hastighed 5 & 6
<p>Når hastighedsikonet lyser i rækkefølgen 1 linje, 1+2 linjer, 1+2+3 linjer, betyder det, at motoren kører med ultralav hastighed og skal køres hurtigere. I dette tilfælde, skal du straks trække ledningen ud af stikkontakten. Se kanden efter for eventuelle tilstoppede elementer og fjern dem. Hvis kanden er fyldt for meget op, skal du hælde noget af indholdet ud. Hvis der ikke er nogen tilstoppede elementer eller hvis kanden ikke er fyldt for meget op, skal du slutte apparatet til stikkontakten igen. Du kan skrue op for hastigheden manuelt.</p>		

- Under drift kan du trykke på funktionsknappen (hvis du vælger "EKSTRAKT", kan du trykke på knappen "EKSTRAKT") for at sætte apparatet på pause, hvorefter det stopper. Tryk på knappen »START/STOP« for, at fortsætte driften.
 - Under drift kan du altid trykke på knappen "START/STOP" for at afslutte det kørende program.
8. Apparatet holder automatisk op med at køre, når tiden er gået.
9. Efter brug skal du slukke apparatet og trække stikket ud af stikkontakten.
10. Tag kanden af motorenheden, og tag låget af. Hæld maden i en passende beholder. Maden må ikke opbevares i kanden.

Dette apparat er udstyret med en sikkerhedsafbryder. Den virker kun, når kanden er placeret korrekt.

Hvis maden skal omrøres med rørepinden:

1. Du skal først sørge for, at apparatet er holdt helt op med at køre.
2. Tag målehætten af. Stik rørepinden ind i hullet og rør maden rundt.
Du kan også tage låget af kanden og stikke rørepinden ned i maden og røre den rundt.

Bemærk: Hvis apparatet kører i 7 minutter uafbrudt, stopper motoren automatisk og apparatet går på selvbeskyttelsesfunktionen. Afbryd apparatet og lad det køle ned i et par minutter. Tilslut apparatet, hvorefter det kan bruges igen.

ADVARSEL:

- Apparatet skal stoppes, hvis du ønsker at tilsætte ingredienser under blandingen.
- Stik aldrig hænderne ned i kanden, når apparatet er tændt.
- Du må aldrig blende kogende væske.
- Kør aldrig blenderen, når den er tom eller kun med faste fødevarer i.
- For at reducere risikoen for personskader, må apparatet aldrig bruges uden låget og målelåget på.
- Kanden må ikke tages af motorkabinettet, når apparatet er i brug.
- Apparatet må ikke bruges, hvis knivsamlingen er bøjet eller beskadiget.

OPSKRIFTER (til reference):

1. SMOOTHIE	
Banan-smoothie	Mælk: 650 g Banana: 350 g (skæres i 2 stykker) Isterninger: ca 5 stk Hvidt sukker: 15 g

2. EKSTRAKT	
Æblejuice	Æble: 300 g (skåret i små stykker) Vand: 150 g Sukker: 15 g Citronjuice: 10 g
Skræl eller udkern frugterne eller grøntsagerne og skær dem derefter i små stykker (15 mm x 15 mm x 15 mm). Normalt skal der tilsættes en vis mængde rent vand for at sikre, at apparatet kører, som det skal. Blandingen skal være mellem den maksimale og den minimale mængde, som vist på kanden.	

3. SUPPE	
Tomatsuppe	Tomat: 900 g Rød chili: 160 g Cashewnødder: 110 g Basilikumblade: 6 stykker Salt: 15 g Peber: 7 g
Den maksimale mængde på SUPPE-programmet er 1,2 liter. Temperaturen på ingredienserne, der hældes i kanden, må ikke komme over 90 °C.	

4. Isknusning	
Isknusning	Is- knusning: Højest 400 g Is-størrelse: Højest 45 x 45 x 45 mm Is-opbevaring: Fryses ned til -18 °C

5. PUREE	
Mandelsmør	Mandler 500 g (bagt i 10 minutter ved 177 °C) 180 ml olie
Hvis der er for lidt olie, skal du muligvis åbne beholderens låg, når du har slukket apparatet, så ingredienserne trykkes ned mod blenderen. Blend derefter ingredienserne igen.	

PULSFUNKTION

Pulsfunktionen bruges til at tilberede mad på den højeste hastighed. Hold knappen "**PULSE**" nede, hvorefter apparatet fortsætter med at blende maden. Den maksimale driftstid er 20 sekunder.

Slip knappen "**PULSE**" for at stoppe apparatet.

RENGØRINGSFUNKTION

1. Tilsæt 700 ml vand og 2 dråber rengøringsmiddel i kanden.
2. Sæt målelåget tilbage i kandens låg, drej det med uret og lås det fast.
3. Sæt låget ordentligt på kanden, drej det med uret og lås det fast.
4. Sæt kanden på motorenheden.
5. Slut apparatet til stikkontakten. Hold knappen "**PUREE/RENGØRING**" nede i mindst 3 sekunder, og tryk derefter på knappen "**START/STOP**". Apparatet starter automatisk, og tiden på betjeningspanelet begynder at tælle ned. Apparatet holder automatisk op med at køre, når tiden er gået.
6. Under drift kan du trykke på knappen "**PUREE/RENGØRING**" for at sætte programmet på pause eller på knappen "**START/STOP**" for at stoppe det kørende program.

RENGØRING OG VEDLIGEHOLDELSE

BEMÆRK:

Sørg for, at apparatet er afbrudt fra stikkontakten før rengøring.

Håndter knivsamlingen forsigtigt, da knivene er meget skarpe!

1. For at rengøre blenderen og knivene nemt, skal du følge vejledningerne i afsnittet "**RENGØRINGSFUNKTION**" ovenfor. Når programmet er færdigt, skal du trække stikket ud af stikkontakten. Tag kanden af motorenheden, og skyl den under rindende vand.
2. Tør motorens yderside af med en fugtig klud. Brug ikke skurende rengøringsmidler. Apparatet må aldrig nedsænkes i vand eller anden væske, når det rengøres.
3. Alle dele undtagen motorenheden kan vaskes i opvaskemaskinen. Du kan også vaske delene, undtagen motorenheden, i varmt sæbevand.

Opvaskemaskinens temperatur må aldrig komme over 65 °C.

Brug aldrig vand eller væsker over 60 °C til, at rengøre de aftagelige dele.

4. Tør alle delene af og sæt dem på igen. Apparatet skal opbevares med kandens låg lidt åben, så luften kan cirkulere og så kanden ikke begynder at lugte.
5. Hvis der er opstået et problem under brug, må du aldrig skille motorenheden ad. Der er ikke nogen dele, der kan repareres af brugeren. Undersøgelse og reparation må kun udføres af et autoriseret serviceværksted.

TEKNISKE DATA

Driftsspænding: 220-240V ~ 50-60Hz

Strømforbrug: 2000W

Strømforbrug når slukket: 0,4 W

Produktet slukker automatisk efter 4 minutter.

GARANTI OG KUNDESERVICE

Før vores apparater leveres, undergår de en streng kvalitetskontrol. Skulle du på trods af al vores umagen modtage et produkt med en skade fra fremstilling eller transport, bedes du levere det tilbage til din forhandler. Vi giver 2 års garanti på det købte produkt, begyndende på salgsdatoen. Hvis du har et defekt produkt, kan du henvende dig direkte ved salgsstedet.

Denne garanti dækker ikke defekter som opstår som konsekvens af forkert håndtering eller fejl som følge af manipulation og reparationer udført af tredjeparter, eller montering af ikke-originale dele. Gem altid din kvittering, da du uden kvitteringen ikke kan gøre krav på nogen form for garanti. Skader som opstår fordi brugervejledningen ikke følges, medfører at garantien bortfalder, og hvis dette har efterfølgende skader, er vi ikke ansvarlige på nogen måde. Vi kan heller ikke holdes ansvarlige for materielle eller personskade forårsaget af forkert brug, hvis brugervejledningen ikke følges korrekt. Skade på tilbehør betyder ikke at hele apparatet bliver erstattet. I sådanne tilfælde bedes du rette henvendelse til vores serviceafdeling. Brud på glas og plastdele erstattes altid mod betaling. Defekter på forbrugsartikler eller dele som er udsat for slidtage, samt rengøring, vedligeholdelse eller erstatning af disse dele er ikke dækket af garantien, og der bliver opkrævet betaling for sådanne tjenester.



Dette produkt er mærket med dette overstregede skraldespandsymbol i overensstemmelse med det europæiske direktiv 2012/19/EU for at indikere, at det ikke må bortskaffes sammen med andet husholdningsaffald. På grund af tilstedeværelsen af farlige stoffer, blandinger eller komponenter er elektriske og elektroniske enheder, der ikke er genstand for selektiv sortering, potentielt farlige for miljøet og menneskers sundhed. Kontakt den lokale genbrugsplads for returnering og genbrug af dette produkt.

Importeret af:

Fun Nordic ApS

Rugkobbøl 260

6200 Aabenraa

Denmark

www.funnordic.dk

Bruksanvisning – Svenska

SÄKERHETSANVISNINGAR

Före användning och för att erhålla bästa resultat från apparaten, var noga med att läsa igenom alla instruktioner nedan för att undvika skada på person eller egendom. Se till att förvara denna bruksanvisning på en säker plats. Om du ger bort eller överlåter denna apparat till någon, se till att även inkludera denna bruksanvisning.

Vid skador som orsakats av att användaren inte följer instruktionerna i denna bruksanvisning ogiltighetsförklaras garantin. Tillverkaren/importören tar inget ansvar för skador som orsakats av underlåtenhet att följa bruksanvisningen, vid en vårdslös användning eller användning som inte är i enlighet med kraven i denna bruksanvisning.

1. Varning: Potentiell risk för skador vid missbruk.
2. Koppla alltid ur apparaten från strömförsörjningen innan den lämnas obevakad och före montering, isärtagning eller rengöring.
3. Denna apparat får inte användas av barn. Håll apparaten och dess strömkabel utom räckhåll för barn.
4. Apparaterna kan användas av personer med nedsatt fysisk, sensorisk eller mental förmåga eller av personer som saknar erfarenhet och kunskap under förutsättning att de övervakas eller mottagit instruktioner för säker användning av apparaten och förstår riskerna.
5. Barn får inte leka med apparaten.
6. Om strömkabeln är skadad måste den bytas ut av tillverkaren, dess servicerepresentant eller liknande kvalificerad person för att undvika fara.
7. Stäng av apparaten och dra ut strömkontakten från eluttaget innan tillbehör byts ut och innan du närmar dig delar som är rörliga under användning.
8. Var försiktig vid hantering av de skarpa skärbladen, tömning av skålen och rengöring.
9. Var försiktig om varm vätska hålls i apparaten då den kan matas ut från apparaten på grund av en plötslig ångpuff.
10. Innan du ansluter strömkontakten till eluttaget, kontrollera att spänningen och frekvensen överensstämmer med specifikationerna på märkplåten.
11. Om en förlängningssladd används måste den vara anpassad till apparatens strömförbrukning, annars kan överhettning av förlängningssladden och/eller kontakten uppstå. Det finns en potentiell risk för skador från att snubbla över förlängningssladden. Var noga med att undvika farliga situationer.
12. Dra ut strömkontakten från eluttaget när apparaten inte används och före rengöring.
13. Säkerställ att strömkabeln inte hänger över någon skarp kant och håll den borta från varma föremål och öppen eld.
14. Sänk inte ner apparaten eller strömkontakten i vatten eller någon annan vätska. Det är livsfarligt på grund av elektriska stötar!
15. För att dra ut strömkontakten från eluttaget, dra ut den via strömkontakten. Dra inte i strömkabeln.
16. Vidrör inte apparaten om den faller ner i vatten. Dra ut strömkontakten från eluttaget, stäng av apparaten och lämna in den på ett auktoriserat servicecenter för reparation.
17. Du får inte koppla in eller dra ut apparaten från eluttaget med blöta händer.
18. Försök aldrig att öppna apparatens hölje eller reparera den själv. Det kan orsaka elektriska stötar.
19. Lämna aldrig apparaten obevakad vid användning.
20. Denna apparat är inte utvecklad för kommersiell användning. Använd inte utomhus.
21. Använd inte apparaten för något annat ändamål än den är avsedd för.
22. Linda inte kabeln runt apparaten och undvik att böja den.
23. Användning av tillbehör som inte rekommenderas av apparatens tillverkare kan orsaka personskadorna.
24. Lämna inte främmande föremål, såsom skedar, gafflar, knivar eller mätkåpan, i kannan eftersom det skadar bladen och andra komponenter när apparaten startas och kan orsaka skador.

25. Kör aldrig apparaten tom.
26. Var försiktig när du tömmer den varma soppan ur kannan.
27. Om skrapning är nödvändig, stäng AV strömmen, dra ur sladden från eluttaget och använd endast en gummispattel.
28. Använd alltid apparaten med locket på plats.
29. Lägg aldrig icke-livsmedel i kannan för mixning.
30. Öppna inte locket innan enheten har slutat gå helt för att undvika fara.
31. Beträffande instruktioner för rengöring av ytor som kommer i kontakt med livsmedel, hastighetsinställningen och drifttider, se nedanstående stycken i manualen.

FUNKTIONER

1. Mätkäpa
2. Kannlock
3. Kanna
4. Handtag till kanna
5. Knivmontering
6. Motorenhet
7. Kontrollpanel
8. Omröringspinne

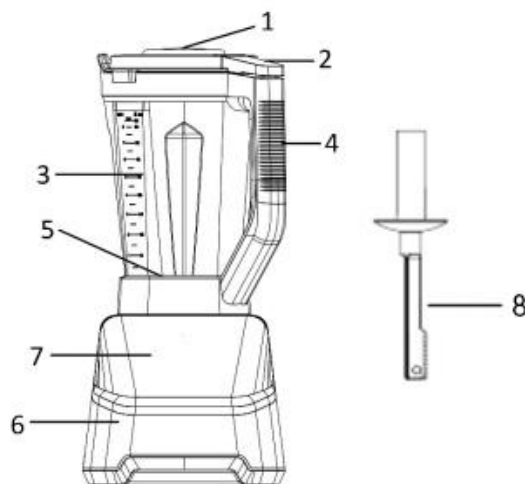

Kontrollpanel

1. Start/stoppknapp
2. Smoothie-/extraktknapp
3. Soppknapp
4. Knapp krossa is
5. Puré-/rengöringsknapp
6. Pulsknapp
7. Tidsknapp
8. Hastighetsknapp
9. Knapp för ökning av tid/hastighet
10. Knapp för minskning av tid/hastighet
11. Hastighetsstänger
12. Tidsdisplay

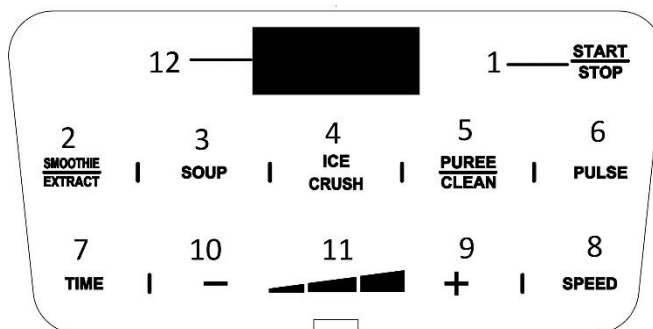

FÖRE FÖRSTA ANVÄNDNINGEN

1. Ta bort allt förpackningsmaterial.
2. Rengör alla delar enligt beskrivningen i avsnittet om rengöring och underhåll.

FÖRSIKTIGHET: Bladet är mycket vasst, hantera det försiktigt.

ANVÄNDNING

1. Placera motorenheten på en ren, torr och jämn yta, till exempel en bänkskiva eller ett bord.
2. Häll ingredienserna i kannan efter att ha tärnat dem och tillsatt sedan vätska (vid behov). Se till att inte överskrida maxnivån (2 liter för kalla och 1,2 liter för varma tillbehör).
Notera: Fyll aldrig kannan med ingredienser som är varmare än 90 °C.
3. Sätt tillbaka mätkåpan i kannans lock och vrid den medurs till låst läge.
4. Sätt tillbaka kannans lock korrekt på kannan och vrid det medurs till låst läge.

- Placera kannan ovanpå motorenheten. **Kannan måste placeras såsom visas i bilden ovan.**
- Anslut strömkontakten till ett lämpligt eluttag. Kontrollpanelen tänds för att komma till standardgränssnittet för funktionsval. Välj önskad funktion. Den valda funktionsknappen och knappen "START/STOP" blinkar. Standardarbetstiden visas på panelen.

Program	Standardtid
Smoothie: tryck kort på knappen SMOOTHIE/EXTRACT	0:45
Extrahera: tryck på knappen SMOOTHIE/EXTRACT i mer än tre sekunder	0:35
Soppa	7:00
Krossad is	0:12
Puré: tryck kort på knappen PURÉ/RENGÖR	1:00
Rengöring: tryck på knappen PURÉ/RENGÖR i mer än tre sekunder	0:16



Förutom att välja standardprogrammen kan du även trycka på knappen "TIME" och sedan på knappen "+/-" för att direkt ställa in önskad arbetstid; tryck på knappen "SPEED" och sedan på knappen "+/-" för att direkt ställa in önskad arbetshastighet (1: lägsta hastighet; 6: högsta hastighet).

Notera:

Om du vill avbryta valet kan du trycka på funktionsknappen som blinkar på panelen. Kontrollpanelen återgår till standardgränssnittet.

Om ingen funktion utförs inom tre minuter går apparaten automatiskt in i standbyläge (endast knappen "START/STOP" blinkar på displayen); tryck på knappen "START/STOP" för att komma till standardgränssnittet för funktionsval.

- Knapp **Start/stopp**. Det valda programmet körs automatiskt; timern på displayen börjar räkna ner; hastighetsstaplarna visas på displayen.

	Ikon låg hastighet	Hastighet 1 och 2
	Medelhastighetsområde	Hastighet 3 och 4
	Hög hastighetsområde	Hastighet 5 och 6

När hastighetsikonen tänds i den cykliska ordningen 1 stapel, 1+2 staplar, 1+2+3 staplar, betyder det att motorn går på ultralåg hastighet och behöver ökas. I detta fall, koppla ifrån strömsladden från uttaget omedelbart. Inspektera kannan och kontrollera om det finns några hinder i kannan och ta bort den, Om kannan är överfull, ta bort en del av innehållet. Om det inte finns något hinder eller överfyllning, anslut apparaten igen. Du kan öka hastigheten manuellt.

- Under drift kan du trycka på funktionsknappen (om du väljer "EXTRACT" kan du trycka på knappen "EXTRACT") för att pausa, apparaten kommer att sluta arbeta. Tryck på knappen "START/STOP" för att fortsätta arbetet.
 - Under drift kan du när som helst trycka på knappen "START/STOP" för att avsluta det pågående programmet.
- Apparaten slutar att arbeta automatiskt när tiden är slut.
 - Efter användning stäng av apparaten och dra ut strömkontakten ur eluttaget.
 - Ta bort kannan från motorenheten och ta bort locket. Håll maten i en lämplig behållare. Förvara dem inte i kannan.

Denna apparat är utrustad med en säkerhetsbrytare. Det fungerar bara när kannan är korrekt placerad.

När det är nödvändigt att använda omrörningspinnen för att röra om i maten:

1. Se först till att apparaten har slutat att arbeta.
2. Ta bort mätkåpan. Sätt i omrörningspinnen från öppningen och att röra om i maten.
Eller så kan du direkt ta bort kannlocket och sätta i omrörningspinnen från öppningen för att röra om i maten.

Notera: När apparaten används kontinuerligt i mer än sju minuter slutar motorn att arbeta automatiskt och apparaten går in i självskyddsläge. Koppla ur apparaten och låt den svalna i några minuter. Anslut apparaten för att fortsätta arbetet.

VARNING:

- Apparaten bör stoppas om du vill tillsätta ingredienser under mixningen.
- Stoppa aldrig ner händerna i kannan medan apparaten är påslagen.
- Använd aldrig kokande vätskor.
- Kör aldrig mixern tom eller med endast fasta ingredienser.
- För att minska risken för skador, använd aldrig apparaten utan locket och mätkåpan på plats.
- Ta aldrig bort kannan från motorenheten medan apparaten körs.
- Använd inte apparaten om knivmontaget är böjd eller skadat.

Recept (för referens)

1. SMOOTHIE	
Banansmoothie	Mjolk: 650 g Banan: 350 g (dela i två bitar) Iskuber: 5 stycken Vitt socker: 15 g

2. EXTRAKT	
Äppeljuice	Ett helt äpple: 300 g (skär i små bitar) Vatten: 150 g Socker: 15 g Citronjuice: 10 g
Skala eller kärna ur frukterna eller grönsakerna och skär dem sedan i små bitar (15 mm*15 mm*15 mm). Vanligtvis måste viss mängd rent vatten tillsättas för att underlätta smidig körning av apparaten. Mängden blandning ska ligga mellan den maximala och den minimala nivån som anges på kannan.	

3. SOPPA	
Tomatsoppa	Tomat: 900 g Röd chili: 160 g Cashewnötter: 110 g Basilikablåd: 6 st Salt: 15 g Peppar: 7g
Den maximala mixningsmängden för SOUP-programmet är 1,2 L. Temperaturen på ingredienserna som hålls i kannan bör inte överstiga 90 °C.	

4. Krossad is	
Krossad is	Iskrossningskapacitet: mindre än 400 g Isstorlek: mindre än 45 * 45 * 45 mm Isförvaring: Djupfrys vid -18 °C

5. PURÉ	
Mandelsmör	Mandel 500 g (177°C, bakad i 10 minuter) 180 ml olja
Om mängden olja är låg kan det vara nödvändigt att öppna kannans lock efter att du har stängt av den så att ingredienserna trycks mot mixerbladet och sedan börja mixa igen.	

PULSFUNKTION

Pulsfunktionen används för att bearbeta mat med högsta hastigheten. Håll in och tryck på knappen "PULSE" för att apparaten ska fortsätta bearbeta maten. Maximal drifttid är 20 sekunder. Släpp knappen "PULSE" så att apparaten slutar arbeta.

RENGÖRINGSFUNKTION

1. Tillsätt 700 ml vatten och 2 droppar rengöringsmedel i kannan.
2. Sätt tillbaka mätkåpan i kannans lock och vrid den medurs till låst läge.
3. Sätt tillbaka kannans lock korrekt på kannan och vrid det medurs till låst läge.
4. Placera kannan ovanpå motorenheten.
5. Anslut apparaten till eluttaget. Tryck på knappen "PUREE/CLEAN" i mer än tre sekunder och tryck sedan på knappen "START/STOPP". Apparaten startar automatiskt och timern på kontrollpanelen börjar räkna ner. Apparaten slutar att arbeta automatiskt när tiden är slut.
6. Under drift kan du trycka på knappen "PUREE/CLEAN" för att pausa eller på knappen "START/STOPP" för att avsluta det pågående programmet.

RENGÖRING OCH UNDERHÅLL

NOTERA:

Se till att apparaten är fränkopplad innan rengöring.

Hantera knivmontaget försiktigt då knivarna är mycket vassa.

1. För att enkelt rengöra mixern och knivaggregatet, följ anvisningarna i avsnittet "RENGÖRINGSFUNKTION" ovan. När programmet är klart, dra ur sladden till apparaten. Ta bort kannan från motorenheten och skölj sedan kannan under rinnande vatten.
2. Torka av motorenhetens utsida med en fuktig trasa. Använd inte slipande rengöringsmedel. Sänk aldrig ned den i vatten eller andra rengöringslösningar.
3. Alla delar utom motorenheten tål maskindisk. Du kan också tvätta delarna, förutom motorenheten, i varmt tvålsvatten.

Diskmaskinens temperaturinställning bör aldrig överstiga 65 °C.

Använd aldrig vatten eller någon vätska som är varmare än 60 °C för att rengöra några löstagbara delar.

4. Torka alla delar och montera dem sedan igen. Men förvara apparaten utan att kannans lock är helt stängt för att luften ska kunna cirkulera och förhindra lukt från kannan.
5. Om något problem har uppstått under användning, ta aldrig isär stommen själv, det finns inga servicebara delar för användaren på insidan. Kontakta en auktoriserad serviceenhet för reparation.

TEKNISKA DATA

Driftsspänning: 220-240V ~ 50-60Hz

Strömförbrukning: 2000W

Energiförbrukning i avstängt läge: 0,4 W

Inom mindre än 4 minuter går produkten automatiskt in i avstängt läge.

GARANTI OCH KUNDTJÄNST

Innan leverans genomgår våra apparater en sträng kvalitetskontroll. Om trots detta någon skada skulle uppstått vid produktionen eller vid transporten, ber vi dig att ta med apparaten tillbaka till inköpsstället.

För den köpta apparaten ges 2 års garanti, med början på inköpsdagen. Om du har en defekt produkt, kan du vända dig direkt till inköpsstället.

Brister som uppstår genom icke fackmässig behandling av apparaten och fel som uppstår genom ingrepp och reparationer av tredje man eller montering av främmande delar, omfattas ej av vår garanti. Behåll alltid ditt kvitto. Utan kvitto kan du inte begära någon som helst garanti. Skador som uppstår p.g.a. att instruktionsmanualen inte följs ogiltigförklarar garantin och om detta leder till påföljande skador så kan inte vi hållas ansvariga. Vi kan inte hållas ansvariga för materiella skador eller personskador som orsakas av felaktig användning eller om inte säkerhetsföreskrifterna följs. Skador på tillbehören innebär inte per automatik ersättning av hela apparaten. I sådana fall ska du kontakta vår kundservice. Trasigt glas och trasiga plastdelar innebär alltid en kostnad. Defekter på förbrukningsartiklar eller slitdelar och även skador orsakade av rengöring, underhåll eller byte av tidigare nämnda delar täcks inte av garantin och ska således betalas av ägaren.



Den här produkten är märkt med en överkryssad soptunna i enlighet med EU-direktiv 2012/19/EU för att visa att den inte får slängas med ditt övriga hushållsavfall. P.g.a. förekomsten av farliga ämnen, blandningar eller beståndsdelar är elektriska och elektroniska produkter som inte genomgår källsortering potentiellt farliga för miljön och människors hälsa. Rådfråga ditt lokala kommunkontor eller den lokala avfallshanteringstjänsten om hur du ska återlämna och återvinna den här produkten.

Importerad av:

Fun Nordic ApS

Rugkobbøl 260

6200 Aabenraa

Denmark

www.funnordic.dk

SIKKERHETSINSTRUKSER

Før bruk må du lese alle instruksene nedenfor så du unngår skader på personer eller gjenstander, og slik at resultatet blir best mulig. Oppbevar håndboken på et trygt sted. Hvis du gir eller overlater apparatet til andre, må du sørge for at de også får håndboken.

Skulle det oppstå skader fordi brukeren ikke følger instruksene i håndboken, vil garantien ikke lenger være gyldig. Produsent/importør påtar seg ikke ansvar for skader som måtte oppstå dersom instruksene ikke blir fulgt, apparatet utsettes for skjødesløs behandling eller bruken ikke er i tråd med anvisningene.

1. Advarsel: Potensiell risiko for personskader på grunn av feilbruk.
2. Ta alltid ut støpslet av kontakten hvis apparatet blir stående uten tilsyn og før det monteres, demonteres eller rengjøres.
3. Dette apparatet må ikke brukes av barn. Apparat og ledning må være utilgjengelige for barn.
4. Apparater kan brukes av personer med nedsatte fysiske, sensoriske eller mentale funksjoner eller manglende erfaring og kunnskap, så sant de er under betryggende tilsyn eller har fått opplæring i anvendelsen av apparatet og er klar over risikoen ved bruk.
5. Barn må ikke leke med apparatet.
6. Hvis ledningen er ødelagt, må den byttes av produsent, serviceansvarlig eller annen kvalifisert person for at ulykker skal unngås.
7. Slå av apparatet og koble det fra strømmettet før du bytter tilbehør eller tar på deler som er i bevegelse når apparatet er i bruk.
8. Vær forsiktig når du håndterer skarpe knivblad, tømmer bollen eller rengjør apparatet.
9. Vær forsiktig hvis du heller varm væske i apparatet, da det kan sprutes ut av apparatet på grunn av plutselig damp.
10. Før du setter støpslet inn i stikkkontakten, må du kontrollere at spenning og frekvens er i samsvar med spesifikasjonene på typeetiketten.
11. Brukes det skjøteledning, må den passe til apparatets strømforbruk, hvis ikke kan ledning og/eller støpsel bli overopphetet. Ved bruk av skjøteledning finnes det en potensiell risiko for at man kan snuble i ledningen. Vær påpasselig med å unngå farlige situasjoner.
12. Ta støpslet ut av stikkkontakten når apparatet ikke er i bruk og før rengjøring.
13. Pass på at ledningen ikke henges over skarpe kanter, og hold den unna varme gjenstander og åpen flamme.
14. Ikke legg apparat eller støpsel i vann eller andre væsker. Elektrisk støt kan medføre livsfare!
15. Når du skal ta støpslet ut av kontakten, drar du i støpslet. Unngå å dra i ledningen.
16. Unngå å ta på apparatet hvis det faller ned i vann. Ta støpslet ut av kontakten, slå av apparatet og lever det til et autorisert servicesenter for reparasjon.
17. Apparatet må ikke kobles til eller fra strømmettet med våte hender.
18. Du må aldri forsøke å åpne dekslet på apparatet eller reparere det selv. Det kan medføre elektrisk støt.
19. Ikke la apparatet stå uten tilsyn mens det er i bruk.
20. Apparatet er ikke beregnet på kommersiell bruk. Ikke bruk utendørs.
21. Apparatet må aldri brukes til andre formål enn det som det er beregnet for.
22. Unngå å snurre ledningen rundt apparatet eller lage en knekk på den.
23. Bruk av tilbehør som ikke anbefales av produsenten, kan føre til personskade.
24. Ikke la fremmedlegemer, som skjæer, gafler, kniver eller måleheten, ligge i kannen, da dette vil skade bladene og andre komponenter når du starter apparatet, og det kan forårsake personskade.
25. Kjør aldri apparatet tomt.
26. Vær forsiktig når du tømmer den varme suppen i kannen.

27. Hvis det er nødvendig å skrape, slå AV strømmen, trekk støpselet ut av stikkontakten og bruk kun en gummispatel.
28. Bruk alltid apparatet med lokket på.
29. Ha aldri ikke-matvarer i kannen for blendning.
30. Ikke åpne lokket før bladet har stoppet helt for å unngå fare.
31. For instruksjoner om hvordan du rengjør overflater som kommer i kontakt med mat, og for hastighetsinnstillinger og driftstider, kan du lese avsnittet nedenfor.

FUNKSJONER

1. Målehetten
2. Lokk til kanne
3. Mugge
4. Håndtak på mugge
5. Bladmontering
6. Motorenhet
7. Kontrollpanel
8. Rørepinne

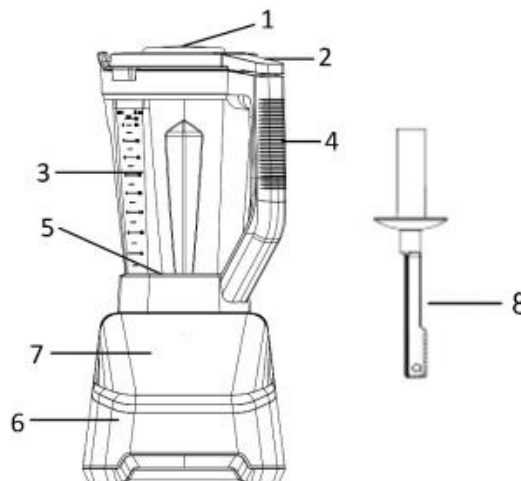

Kontrollpanel

1. Start/stopp-knapp
2. Smoothie-/ekstraktknapp
3. Suppe-knapp
4. Isknuser-knapp
5. Puré-/rengjøringsknapp
6. Pulsknapp
7. Tidsknapp
8. Hastighetsknapp
9. Knapp for økning av tid/hastighet
10. Knapp for reduksjon av tid/hastighet
11. Hastighetsbarer
12. Tidsvisning

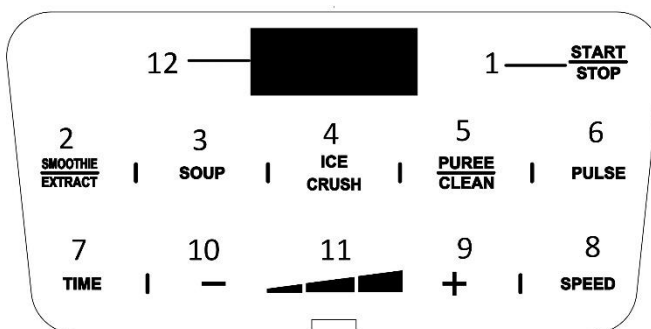

FØR FØRSTE BRUK

1. Fjern alt emballasjemateriale.
2. Rengjør apparatet i henhold til avsnittet «rengjøring og vedlikehold».

FORSIKTIGHET: Bladet er veldig skarpt, vær forsiktig.

DRIFT

1. Plasser motorenheten på en ren, tørr og jevn overflate, for eksempel en benkeplate eller et bord.
2. Ha ingrediensene i muggen etter at du har kuttet dem i terninger, og tilsett deretter væsken (om nødvendig). Pass på at du ikke overskrider maksnivået (2 liter for kalde og 1,2 liter for varme retter).
Merk: Fyll aldri kannen med ingredienser som er varmere enn 90 °C.
3. Sett målehetten tilbake på lokket på kannen, og roter det med klokken til låst posisjon.
4. Sett lokket på kannen riktig på, og roter det med klokken til låst posisjon.
5. Plasser kannen på motorenheten. **Kannen må plasseres som vist på bildet ovenfor.**

6. Koble strømpluggen til en passende stikkontakt. Kontrollpanelet lyser opp for å gå inn i standardgrensesnittet for funksjonsvalg. Velg ønsket funksjon. Den valgte funksjonsknappen og «**START/STOPP**»-knappen vil blinke. Standard arbeidstid vil være på panelet.

Programmer	Standardtid
Smoothie: trykk kort på SMOOTHIE/EKSTRAKT -knappen	0:45
Ekstraksjon: trykk på SMOOTHIE/EKSTRAKT -knappen i mer enn 3 sekunder	0:35
Suppe	7:00
Isknuser	0:12
Puré: trykk kort på PURÉ/RENGJØR -knappen	1:00
Rengjøring: trykk på PUREE/CLEAN -knappen i mer enn 3 sekunder	0:16



I tillegg til å velge standardprogrammene, kan du også trykke på «**TIME**» -knappen og deretter på «**+/-**»-knappen for å stille inn ønsket arbeidstid direkte; trykk på «**SPEED**»-knappen og deretter på «**+/-**»-knappen for å stille inn ønsket arbeidshastighet direkte (1: minimumshastighet; 6: maksimumshastighet).

Merk:

Hvis du vil avbryte valget, kan du trykke på funksjonsknappen som blinker på panelet. Kontrollpanelet vil gå tilbake til standardgrensesnittet.

Hvis det ikke utføres noen betjening på 3 minutter, vil apparatet automatisk gå inn i standby-modus (bare "**START/STOP**" -knappen blinker på displayet); trykk på "**START/STOP**" -knappen for å gå inn i standardgrensesnittet for funksjonsvalg.

7. Trykk på «**START/STOPP**» -knappen. Det valgte programmet kjører automatisk; timeren på displayet begynner å telle ned; hastighetslinjene vises på displayet.

	Lavhastighetsområde	Hastighet 1 og 2
	Middels hastighetsområde	Hastighet 3 og 4
	Høyhastighetsrekkevidde	Hastighet 5 og 6

Når hastighetsikonet lyser i den sykliske rekkefølgen 1 strek, 1+2 streker, 1+2+3 streker, betyr det at motoren går på ultralav hastighet og må økes hastigheten. I dette tilfellet, trekk ut strømledningen fra stikkontakten umiddelbart. Inspiser kannen og sjekk om det er noen blokkeringer i den, og fjern den. Hvis kannen er overfylt, fjern noe av innholdet. Hvis det ikke er noen hindring eller overfylling, kobler du apparatet til igjen. Du kan øke hastigheten manuelt.

- Under drift kan du trykke på funksjonsknappen (hvis du velger «**EKSTRAKT**», kan du trykke på «**EKSTRAKT**»-knappen) for å sette den på pause. Apparatet vil stoppe. Trykk på "**START/STOPP**" -knappen for å fortsette operasjonen.
- Under drift kan du når som helst trykke på "**START/STOPP**" -knappen for å avslutte det pågående programmet.

8. Apparatet vil stoppe automatisk når tiden er ute.
9. Etter bruk, slå av apparatet og trekk støpselet ut av stikkontakten.
10. Ta kannen av motorenheten og fjern lokket. Hell maten i en passende beholder. Ikke oppbevar dem i kannen.

Apparatet er utstyrt med en sikkerhetsbryter. Det fungerer bare når kannen er plassert riktig.

Når det er nødvendig å bruke rørepinnen til å røre i maten:

1. Først må du sørge for at apparatet har sluttet å virke helt.
2. Fjern målehetten. Sett rørepinnen inn fra åpningen for å røre i maten.
Eller du kan fjerne lokket på kannen direkte og sette rørepinnen inn i åpningen for å røre i maten.

Merk: Når apparatet er i bruk kontinuerlig i mer enn 7 minutter, vil motoren automatisk stoppe og apparatet går inn i selvbeskyttelsesmodus. Trekk ut støpselet til apparatet og la det avkjøles i noen minutter. Koble til apparatet for å fortsette driften.

ADVARSEL:

- Apparatet bør stoppes hvis du vil tilsette ingredienser under blendingen.
- Stikk aldri hendene ned i kannen mens apparatet er påslått.
- Bland aldri kokende væsker.
- Kjør aldri blenderen tom eller kun med faste stoffer.
- For å redusere risikoen for skade, bruk aldri apparatet uten at lokket og målehetten er på plass.
- Ikke fjern kannen fra motorbasen mens apparatet er i drift.
- Ikke bruk apparatet hvis knivenheten er bøyd eller skadet.

OPPSKRIFTER (til referanse):

1. SMOOTHIE	
Banansmoothie	Melk: 650 g Banan: 350 g (delt i 2 biter) Isbit: 5 stk Hvitt sukker: 15 g

2. UTSTRUK	
Eplejuice	Et fullt eple: 300 g (skåret i små biter) Vann: 150 g Sukker: 15 g Sitronsaft: 10 g
Skrell eller fjern kjernehus av frukt eller grønnsaker, og skjær dem deretter i små biter (15 mm * 15 mm * 15 mm). Vanligvis må en viss mengde rensed vann tilsettes for at apparatet skal fungere problemfritt. Mengden blanding skal være mellom maksimumsnivået og minimumsnivået som angitt på kannen.	

3. SUPPE	
Tomatsuppe	Tomat: 900 g Rød chili: 160 g Cashewnøtter: 110 g Basilikumblader: 6 stk Salt: 15 g Pepper: 7g
Maksimal blandemengde for SUPPE-programmet er 1,2 l. Temperaturen på ingrediensene som helles i kannen skal ikke overstige 90 °C.	

4. Isknuser	
Isknuser	Isknusningskapasitet: mindre enn 400 g Isstørrelse: mindre enn 45 * 45 * 45 mm Islagring: Dypfrys ved -18 °C

5. PURÉ	
Mandelsmør	Mandel 500 g (350 °F / 177 °C stekt i 10 min) 180 ml olje
Hvis oljemengden er lav, kan det være nødvendig å åpne lokket på kannen etter at du har slått av, slik at ingrediensene skyves mot miksebladet og deretter begynne å mikse på nytt.	

PULSFUNKSJON

Pulsfunksjonen brukes til å bearbeide mat med høyeste hastighet. Hold inne og trykk på «**PULSE**»-knappen for å få apparatet til å fortsette å bearbeide maten. Maksimal driftstid er 20 sekunder.

Slipp «**PULSE**»-knappen for å stoppe apparatet.

REN-FUNKSJON

1. Tilsett 700 ml vann og 2 dråper rengjøringsmiddel i kannen.
2. Sett målehetten tilbake på lokket på kannen, og roter det med klokken til låst posisjon.
3. Sett lokket på kannen riktig på, og roter det med klokken til låst posisjon.
4. Plasser kannen på motorenheten.
5. Koble til apparatet. Trykk på «**PURE/RENS**» -knappen i mer enn 3 sekunder, og trykk deretter på «**START/STOPP**» -knappen. Apparatet vil starte automatisk, og timeren på kontrollpanelet vil begynne å telle ned. Apparatet vil stoppe automatisk når tiden er ute.
6. Under drift kan du trykke på «**PURE/RENS**» -knappen for å sette på pause eller på «**START/STOP**» -knappen for å avslutte det pågående programmet.

RENGJØRING OG VEDLIKEHOLD

NOTE:

Før rengjøring, sørg for at apparatet er koblet fra strømmettet.

Håndter bladenheten forsiktig, da bladene er skarpe!

1. For å rengjøre blenderen og knivenheten enkelt, følg fremgangsmåten i avsnittet «**RENGJØRINGSFUNKSJON**» ovenfor. Når programmet er ferdig, koble fra apparatet. Ta kannen ut av motorenheten, og skyll deretter kannen under rennende vann.
2. Tørk av den ytre overflaten av motorenheten med en fuktig klut. Ikke bruk slipende rengjøringsmidler. Senk den aldri ned i vann eller andre rengjøringsmidler.
3. Alle deler unntatt motorenheten tåler oppvaskmaskin. Du kan også vaske delene, unntatt motorenheten, i varmt såpevann.

Temperaturinnstillingen på oppvaskmaskinen bør aldri overstige 65 °C.

Bruk aldri vann eller væske over 60 °C for å rengjøre avtakbare deler.

4. Tørk alle delene og sett dem deretter sammen igjen. Men oppbevar apparatet uten at lokket er helt lukket, slik at luften kan sirkulere og unngå lukt fra muggen.
5. Hvis det oppstår problemer under bruk, må du aldri demontere motorenheten selv. Det er ingen deler inni som brukeren kan reparere. Kontakt kun det autoriserte serviceverkstedet for undersøkelse og reparasjon.

TEKNISKE DATA

Driftsspenning: 220-240V ~ 50-60Hz

Strømforbruk: 2000W

Strømforbruk i av-modus: 0,4 W

På mindre enn 4 minutter går produktet automatisk i av-modus.

GARANTI OG KUNDESERVICE

Før levering våre enheter er underlagt streng kvalitetskontroll. Hvis, til tross all omsorg, har skaden oppstått under produksjon eller transport, kan du returnere enheten til forhandleren. I tillegg til lovfestede rettigheter, har kjøper en opsjon til å kreve i henhold til følgende garanti.

For de kjøpte apparatet vi gir 2 års garanti, fra den dagen av salget. I denne perioden vil vi avhjelpe alle mangler gratis, som kan påviselig skyldes material-eller produksjonsfeil, ved reparasjon eller bytte.

Defekter som oppstår på grunn av feil håndtering av enheten og funksjonsfeil på grunn av inngrep og reparasjoner av tredjeparter eller montering av ikke-originale deler er ikke dekket av denne garantien.

Ta alltid vare på kvitteringen. Uten kvitteringen kan du ikke kreve noen form for garanti. Skade som skyldes at bruksanvisningen ikke er fulgt, medfører at garantien blir gjort ugyldig. Hvis dette resulterer i betydelig skade vil vi ikke kunne holdes ansvarlig for skaden. Vi kan heller ikke bli holdt ansvarlig for material - eller personalskade som skyldes feil bruk eller om instruksene i bruksanvisningen ikke er blitt ordentlig utført. Skade på tilbehør gir ikke rett til utskifting av hele apparatet. Vær vennlig, i et slikt tilfelle, å ta kontakt med din serviceavdeling. Knust glass eller brekkasje på plastikkdeler er alltid gjenstand for utskifting. Ved defekter på forbruksdeler eller deler som er utsatt for slitasje, herunder rengjøring, vil vedlikehold eller utskifting ikke være dekket av garantien og må derfor bli betalt.



Dette produktet er merket med en overkrysset avfallsbeholder i samsvar med det europeiske direktivet 2012/19/EU for å vise at det ikke må kastes i vanlig restavfall. På grunn av forekomst av farlige stoffer, stoffblandinger eller komponenter, kan elektrisk og elektronisk utstyr som ikke er underlagt kildesortering være farlig for miljø og helse. Vennligst forhør deg med lokale myndigheter eller en gjenvinningsstasjon om hvordan dette produktet skal avhendes og resirkuleres.

Importert av:

Fun Nordic ApS

Rugkobbøl 260

6200 Aabenraa

Denmark

www.funnordic.dk

Käyttöohjeet – Suomi

TURVALLISUUSOHJEET

Varmista ennen käyttöä, että olet lukenut kaikki alla olevat ohjeet henkilövahinkojen ja vaurioiden välttämiseksi ja parhaiden tulosten saamiseksi laitteesta. Säilytä tämä käyttöopas turvallisessa paikassa. Jos annat tai siirrät laitteen jollekin muulle, anna tämä käyttöopas laitteen mukana.

Takuu ei korvaa vahinkoja, jotka aiheutuvat näiden käyttöohjeiden noudattamatta jättämisestä. Valmistaja/maahantuoja ei vastaa vaurioista, jotka aiheutuvat käyttöohjeiden noudattamatta jättämisestä, huolimattomasta käytöstä tai tämä käyttöoppaan vaatimusten vastaisesta käytöstä.

1. Varoitus: väärinkäyttö voi aiheuttaa loukkaantumisvaaran.
2. Irrota laite sähkövirrasta aina, jos jätät sen ilman valvontaa sekä kokoamisen, purkamisen tai puhdistamisen ajaksi.
3. Tätä laitetta ei ole tarkoitettu lasten käytettäväksi. Pidä laite ja sen virtajohto poissa lasten ulottuvilta.
4. Laitteita voivat käyttää henkilöt, joilla on madaltuneet fyysiset, henkiset tai aistimukselliset valmiudet tai joilla ei ole tarvittavaa kokemusta tai tietoa, jos heitä valvotaan tai opastetaan laitteen turvalliseen käyttöön ja he ymmärtävät vaaratekijät.
5. Lapset eivät saa leikkiä laitteella.
6. Jos virtajohto on vaurioitunut, se täytyy viedä vaihdettavaksi valmistajalle, sen valtuuttamaan huoltoliikkeeseen tai vastaavalle ammattitaitoiselle henkilölle vaarojen välttämiseksi.
7. Sammuta laite ja irrota se sähkövirrasta ennen lisävarusteiden vaihtamista tai liikkuviin osiin koskemista.
8. Ole varovainen, kun käsittelet teräviä leikkuuteriä, tyhjennät kulhoa ja puhdistuksen aikana.
9. Ole varovainen kaataessasi kuumaa nestettä laitteeseen, sillä se voi höyryntyä ja roiskua ulos laitteesta.
10. Varmista ennen laitteen pistokkeen liittämistä pistorasiaan, että jännite ja taajuus vastaavat arvokilven tietoja.
11. Jos käytetään jatkojohtoa, sen on sovellettava laitteen virrankulutukseen, muuten jatkojohto ja/tai pistoke voivat ylikuumentua. Jatkojohtoon kompastuminen saattaa aiheuttaa loukkaantumisen. Ole varovainen välttääksesi vaaralliset tilanteet.
12. Irrota pistoke pistorasiasta, jos laitetta ei käytetä sekä ennen puhdistamista.
13. Varmista, ettei virtajohto roiku terävien reunojen yli ja pidä se etäällä kuumista pinnoista ja avotulesta.
14. Älä upota laitetta tai pistoketta veteen tai mihinkään nesteeseen. Sähköisku aiheuttaa hengenvaaran!
15. Irrota pistoke pistorasiasta pistokkeesta vetämällä. Älä vedä virtajohdosta.
16. Älä koske laitteeseen, jos se putoaa veteen. Irrota pistoke pistorasiasta, kytke laite pois päältä ja lähetä korjattavaksi valtuutettuun huoltoliikkeeseen.
17. Älä kytke pistoketta pistorasiaan tai irrota sitä pistorasiasta märin käsin.
18. Älä koskaan yritä avata laitteen koteloita tai korjata laitetta itse. Tämä saattaa aiheuttaa sähköiskun.
19. Älä koskaan jätä laitetta ilman valvontaa käytön aikana.
20. Tätä laitetta ei ole suunniteltu ammattikäyttöön. Älä käytä ulkona.
21. Älä käytä laitetta mihinkään muuhun kuin mihin se on tarkoitettu.
22. Älä kierrä johtoa laitteen ympärille, äläkä taivuttele sitä.
23. Muiden kuin laitteen valmistajan suosittelemien lisätarvikkeiden käyttäminen voi aiheuttaa henkilövahinkoja.
24. Älä jätä kannuun vieraita esineitä, kuten lusikoita, haarukoita, veitsiä tai mittakorkkia, koska ne vahingoittavat teriä ja muita osia laitteen käynnistyessä ja ne voivat aiheuttaa vammoja.
25. Älä koskaan käytä laitetta tyhjänä.
26. Ole varovainen, kun kaadat kuumaa keittoa kannusta.
27. Jos kaapiminen on tarpeen, katkaise virta, irrota pistoke pistorasiasta ja käytä vain kumilastaa.
28. Käytä laitetta aina kansi paikoillaan.

29. Älä koskaan laita muita kuin elintarvikkeita kannuun sekoitettavaksi.
30. Vaaran välttämiseksi älä avaa kantta, ennen kuin terä pysähtyy kokonaan.
31. Lisätietoa ruoan kanssa kosketuksiin joutuvien pintojen puhdistamisesta, nopeusasetuksista ja käyttöajoista on käyttöoppaan seuraavassa kappaleessa.

OMINAISUUDET

1. Mittakorkki
2. Kannun kansi
3. Kannu
4. Kannun kahva
5. Teräkokooppa
6. Moottoriyksikkö
7. Käyttöpaneeli
8. Sekoitussauva

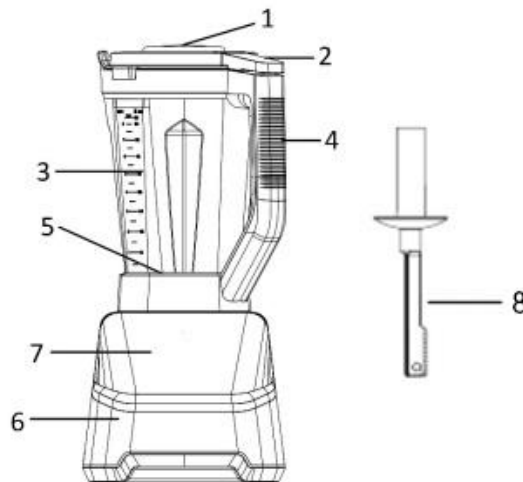

Käyttöpaneeli

1. Käynnistys-/pysäytyspainike
2. Smoothie-/uuttopainike
3. Keittopainike
4. Jään murskauspainike
5. Soseutus-/puhdistuspainike
6. Sykäyspainike
7. Aikapainike
8. Nopeuspainike
9. Lämpötilan/nopeuden lisäyspainike
10. Lämpötilan/nopeuden vähennyspainike
11. Nopeuspalkit
12. Aikanäyttö

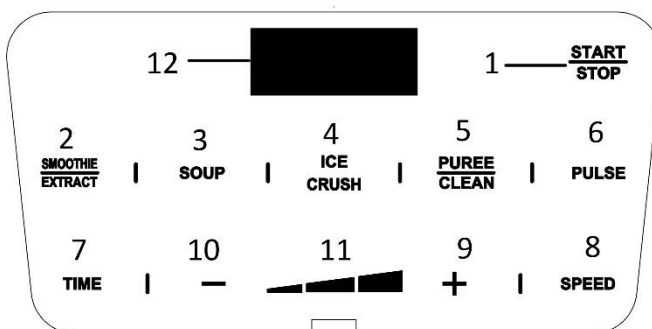

ENNEN ENSIMMÄISTÄ KÄYTTÖKERTAA

1. Poista kaikki pakkausmateriaalit.
2. Puhdista laite osion ”puhdistaminen ja kunnossapito” mukaan.

HUOMIO: Terä on erittäin terävä, käsittele sitä varovasti.

KÄYTTÖ

1. Aseta moottoriyksikkö puhtaalle, kuivalle, tasaiselle alustalle, kuten työtasolle tai pöydälle.
2. Laita ainekset paloitetuina kannuun ja lisää sitten neste (tarvittaessa) varmistaen, ettet ylitä enimmäistasoa (2 litraa kylmiin ja 1,2 litraa kuumiin ruokiin).
Huomaa: Älä laita kannuun koskaan aineksia, joiden lämpötila on yli 90 °C.
3. Asenna mittakorkki takaisin kannun kanteen ja kierrä myötöpäivään lukitusasentoon.
4. Aseta kannun kansi kannuun oikein ja kierrä myötöpäivään lukitusasentoon.
5. Aseta kannu moottoriyksikön päälle. **Kannu on asetettava siten kuin yllä olevassa kuvassa.**
6. Yhdistä pistoke sopivaan pistorasiaan. Käyttöpaneeli syttyy ja siirtyy oletuskäyttönäkymään toiminnon valintaa varten. Valitse haluamasi toiminto. Valittu toimintopainike ja ”KÄYNNISTYS/PYSÄYTYS”-painike vilkkuvat. Oletuskesto aika näkyy paneelissa.

Ohjelmat	Oletusaika
Smoothie: paina lyhyesti SMOOTHIE/UUTTO -painiketta	0:45
Uute: paina SMOOTHIE/UUTTO -painiketta yli 3 sekunnin ajan	0:35
Keitto	7:00
Jäämurska	0:12
Sose: paina lyhyesti BOSEUTUS-/PUHDISTUS -painiketta	1:00
Puhdistus: paina BOSEUTUS-/PUHDISTUS -painiketta yli 3 sekunnin ajan	0:16



Oletusohjelmien valitsemisen lisäksi voit myös painaa ”**AIKA**”-painiketta ja sitten ”+/-” asettaaksesi haluamasi toiminta-ajan suoraan; paina ”**NOPEUS**”-painiketta ja sitten ”+/-” asettaaksesi haluamasi toimintanopeuden suoraan (1: miniminopeus; 6: maksiminopeus).

Huomaa:

Jos haluat peruuttaa valinnan, paina paneelissa vilkkuvaa toimintopainiketta. Käyttöpaneeli palaa oletusnäkympään.

Jos laitetta ei käytetä 3 minuuttiin, laite siirtyy automaattisesti valmiustilaan (vain ”**KÄYNNISTYS/PYSÄYTYS**”-painike vilkkuu näytössä); paina ”**KÄYNNISTYS/PYSÄYTYS**”-painiketta siirtyäksesi oletusnäkympään toiminnon valintaa varten.

7. Paina ”**KÄYNNISTYS/PYSÄYTYS**”-painiketta. Valittu ohjelma suoritetaan automaattisesti; näytön ajastin alkaa laskea alaspäin; nopeuspalkit näkyvät näytössä.

	Hidas nopeus	Nopeudet 1 ja 2
	Keskinopeus	Nopeudet 3 ja 4
	Suuri nopeus	Nopeudet 5 ja 6

Kun nopeuskuvake syttyy syklisesti järjestyksessä 1 palkki, 1+2 palkkia, 1+2+3 palkkia, se tarkoittaa, että moottori käy erittäin hitaasti ja sen nopeutta on lisättävä. Irrota tässä tapauksessa virtajohto välittömästi pistorasiasta. Tarkista kannu ja tarkista, ettei kannussa ole tukoksia ja poista ne. Jos kannu on liian täynnä, poista osa sisällöstä. Jos tukoksia tai liiallista täyttöä ei ole, liitä laite takaisin pistorasiaan. Voit lisätä nopeutta manuaalisesti.

- Käytön aikana voit painaa toimintopainiketta (jos valitset ”**UUTTO**”, voit painaa ”**UUTTO**”-painiketta) taukoa varten, laite lakkaa toimimasta. Paina ”**KÄYNNISTYS/PYSÄYTYS**”-painiketta jatkaaksesi toimintaa.
- Käytön aikana voit painaa ”**KÄYNNISTYS/PYSÄYTYS**”-painiketta milloin tahansa lopettaaksesi käynnissä olevan ohjelman.

8. Laite lakkaa toimimasta automaattisesti, kun aika on kulunut umpeen.
9. Käytön jälkeen kytke laite pois päältä ja irrota pistoke pistorasiasta.
10. Poista kannu moottoriyksikön päältä ja irrota kansi. Kaada ruoka sopivaan astiaan. Älä säilytä ruokia kannussa.

Tämä laite on varustettu turvakytkimellä. Se toimii vain, kun kannu on asetettu oikein.

Kun sekoitussauvaa täytyy käyttää ruoan sekoittamiseen:

1. Odota ensin, että laite on kokonaan lakannut toimimasta.
2. Poista mittakorkki. Työnnä sekoitussauva aukosta ruokaa sekoittamaan.
Vaihtoehtoisesti voit poistaa suoraan kannun kannen ja työntää sekoitussauvan aukosta ruokaa sekoittamaan.

Huomaa: Kun laitetta käytetään yhtäjaksoisesti yli 7 minuuttia, moottori sammuu automaattisesti ja laite siirtyy itsesuojaustilaan. Irrota laite pistorasiasta ja anna laitteen jäähtyä muutama minuutti. Kytke laite pistorasiaan käytön jatkamiseksi.

VAROITUS:

- Laite on pysäytettävä, jos haluat lisätä aineksia sekoittamisen aikana.
- Älä koskaan työnnä käsiäsi kannuun, kun laitteeseen on kytketty virta.
- Älä koskaan sekoita kiehuvia nesteitä.
- Älä koskaan käytä tehosekoitinta tyhjänä tai jos siinä on vain kiinteitä aineksia.
- Älä koskaan käytä laitetta ilman kantta ja paikallaan olevaa mittakorkkia loukkaantumisten välttämiseksi.
- Älä poista kannua moottoripohjasta laitteen ollessa käynnissä.
- Älä käytä laitetta, jos teräkökonpano on vääntynyt tai vaurioitunut.

RESEPTIT (viitteeksi)

1. SMOOTHIE	
Banaani-smoothie	Maitoa: 650 g Banaania: 350 g (leikattu 2 kappaleeseen) Jääkuutioita: 5 kpl Hienoa sokeria: 15 g

2. UUTE	
Omenamehua	Yksi kokonainen omena: 300 g (paloiteltuna pieniksi paloiksi) Vettä: 150 g Sokeria: 15 g Sitruunamehua: 10 g
Kuori hedelmät tai vihannekset ja leikkaa ne sitten pieniksi kuutioiksi (15 mm x 15 mm x 15 mm). Yleensä tietty määrä puhdasta vettä on lisättävä laitteen sujuvan toiminnan varmistamiseksi. Seoksen määrän tulee olla kannussa näkyvän enimmäismäärän ja vähimmäismäärän välillä.	

3. KEITTO	
Tomaattikeitto	Tomaatteja: 900 g Punainen chili: 160 g Cashewpähkinöitä: 110 g Basilikan lehtiä: 6 kpl Suolaa: 15 g Pippuria: 7 g
KEITTO-ohjelman enimmäissekoitusmäärä on 1,2 litraa. Kannuun kaadettavien ainesten lämpötila ei saa olla yli 90 °C.	

4. Jäämurska	
Jäämurska	Jäämurskauskapasiteetti: alle 400 g Jään koko: enintään 45x45x45 mm Jään säilyttäminen: Pakasta -18 °C:ssa

5. SOSE	
Mantelivoi	Mantelia 500 g (350 °F / 177 °C paistettu 10 minuuttia) 180 ml öljyä
Jos öljyn määrä on pieni, kannun kansi on ehkä avattava sammuttamisen jälkeen, jotta ainekset työnnetään sekoitusterään ja aloitetaan sitten sekoittaminen uudelleen.	

SYKÄYSTOIMINTO

Sykäystoimintoa käytetään elintarvikkeiden käsittelyyn suurimmalla nopeudella. Pidä ”**SYKÄYS**”-painiketta painettuna, jotta laite jatkaa ruoan käsittelyä. Pisin käyttöaika on 20 sekuntia.

Vapauta ”**SYKÄYS**”-painike, jotta laite lakkaa toimimasta.

PUHDISTUSTOIMINTO

1. Lisää kannuun 700 ml vettä ja 2 tippaa astianpesuainetta.
2. Asenna mittakorkki takaisin kannun kanteen ja kierrä myötäpäivään lukitusasentoon.
3. Aseta kannun kansi kannuun oikein ja kierrä myötäpäivään lukitusasentoon.
4. Aseta kannu moottoriyksikön päälle.
5. Kytke laite sähkövirtaan. Paina ”**SOSEUTUS/PUHDISTUS**”-painiketta yli 3 sekunnin ajan ja paina sitten ”**KÄYNNISTYS/PYSÄYTYS**”-painiketta. Laite käynnistyy automaattisesti ja käyttöpaneelin ajastin alkaa laskea alaspäin. Laite lakkaa toimimasta automaattisesti, kun aika on kulunut umpeen.
6. Käytön aikana voit painaa ”**SOSEUTUS/PUHDISTUS**”-painiketta taukoa varten tai ”**KÄYNNISTYS/PYSÄYTYS**”-painiketta lopettaaksesi käynnissä olevan ohjelman.

PUHDISTUS JA KUNNOSSAPITO

HUOMAA:

Varmista ennen puhdistamista, että laite on irrotettu pistorasiasta.

Käsittele teräkokooppaava varovasti, sillä terät ovat teräviä!

1. Puhdistat tehosekoittimen ja teräkokooppaavan helposti noudattamalla yllä olevan kohdan ”**PUHDISTUSTOIMINTO**” ohjeita.. Kun ohjelma on valmis, irrota laite pistorasiasta. Poista kannu moottoriyksikön päältä ja huuhtelee kannu juoksevan veden alla.
2. Pyyhi moottoriyksikön ulkopinta kostealla liinalla, älä käytä hankaavia puhdistusaineita. Älä koskaan upota sitä veteen tai muuhun nesteeseen puhdistusta varten.
3. Kaikki osat, moottoriyksikköä lukuun ottamatta, ovat konepesun kestäviä. Voit myös pestä osat, paitsi moottoriyksikön, lämpimässä saippuavedessä.

Astianpesukoneen lämpötila-asetus ei saa koskaan olla yli 65 °C.

Älä koskaan käytä yli 60 °C vettä tai nestettä irrotettavien osien puhdistamiseen.

4. Kuivaa kaikki osat ja kokoa ne sitten uudelleen. Säilytä laitetta kannun kansi avoinna, jotta ilma pääsee kiertämään ja estämään kannun hajut.
5. Jos käytön aikana on ilmennyt ongelmia, älä koskaan pura moottoriyksikköä. Sisällä ei ole käyttäjän huollettavia osia. Ota yhteyttä valtuutettuun huoltoliikkeeseen tarkastusta ja korjausta varten.

TEKNISET TIEDOT

Käyttöjännitettä: 220-240V ~ 50-60Hz

Tehonkulutuksen: 2000W

Virrankulutus pois päältä -tilassa: 0,4 W

Alle 4 minuutissa tuote kytkeytyy automaattisesti pois päältä.

TAKUU JA ASIAKASPALVELU

Laitteemme tarkastetaan huolellisesti, ennen kuin ne toimitetaan jälleenmyyntiin. Jos laite on kaikesta huolimatta vioittunut tuotannon tai kuljetuksen aikana, palauta se jälleenmyyjälle.

Laitteella on 2 vuoden takuu ostopäivästä lukien. Mikäli sinulla on viallinen tuote, voit palata suoraan paikkaan jossa suoritit hankinnan.

Takuu ei kata vikoja, jotka aiheutuvat laitteen virheellisestä käsittelystä, ulkopuolisten suorittamista muutoksista tai korjauksista tai muiden kuin alkuperäisosien asentamisesta laitteeseen.

Säilytä aina kuitti, ilman kuittia et voi vaatia mitään takuun puitteissa. Vauriot jotka johtuvat ohjekirjan noudattamatta jättämisestä, aiheuttavat takuun raukeamisen, jos tämä johtaa seurannaisiin vahinkoihin, emme ole vastuussa. Meitä ei voi myöskään pitää vastuullisena materiaalisista vahingoista tai henkilökohtaisista vammoista jotka johtuvat laitteen epäasiallisesta käytöstä tai jos käyttöohjeita ei noudateta. Vauriot lisävarusteille eivät tarkoita koko laitteen ilmaista vaihtoa. Tämän kaltaisessa tapauksessa ole hyvä ja ota yhteyttä palveluyksikköömme. Rikotusta lasista tai muovin kappaleista veloitetaan aina. Viat kuluviissa osissa tai osissa jotka ovat alttiita rasitukselle kuten myös puhdistukselle, huollolle tai vaihdolle, mainitut osat eivät kuulu takuun piiriin ja tulee maksaa.



Tämä tuote on merkitty Euroopan parlamentin ja neuvoston direktiivin 2012/19/EU mukaan jätteastiialla, jonka yli on vedetty rasti. Tämä erilliskeräysmerkintä tarkoittaa, että tuotetta ei saa hävittää talousjätteen mukana. Vaarallisten aineiden, seosten tai komponenttien vuoksi sähkö- ja elektroniikkalaitteet, joita ei lajitella valikoivasti, voivat olla vaarallisia ympäristölle ja ihmisten terveydelle. Tietoja tuotteen kierrättämisestä saat paikallisilta viranomaisilta tai jätehuollosta.

Maahantuoja:

Fun Nordic ApS
Rugkobbel 260
6200 Aabenraa
Denmark
www.funnordic.dk

Instruction manual – English

SAFETY INSTRUCTIONS

Before use make sure to read all of the below instructions in order to avoid injury or damage, and to get the best results from the appliance. Make sure to keep this manual in a safe place. If you give or transfer this appliance to someone else make sure to also include this manual.

In case of damage caused by user failing to follow the instructions in this manual the warranty will be void. The manufacturer/importer accepts no liability for damages caused by failure to follow the manual, a negligent use or use not in accordance with the requirements of this manual.

1. Warning: Potential risk of injuries from misuse.
2. Always disconnect the appliance from the supply if it is left unattended and before assembling, disassembling or cleaning.
3. This appliance shall not be used by children. Keep the appliance and its cord out of reach of children.
4. Appliances can be used by persons with reduced physical, sensory or mental capabilities or lack of experience and knowledge if they have been given supervision or instruction concerning use of the appliance in a safe way and if they understand the hazards involved.
5. Children shall not play with the appliance.
6. If the supply cord is damaged, it must be replaced by the manufacturer, its service agent or similarly qualified persons in order to avoid a hazard.
7. Switch off the appliance and disconnect from supply before changing accessories or approaching parts that move in use.
8. Care shall be taken when handling the sharp cutting blades, emptying the bowl and during cleaning.
9. Be careful if hot liquid is poured into this appliance as it can be ejected out of the appliance due to a sudden steaming.
10. Before inserting the plug into the mains socket, please check that the voltage and frequency comply with the specifications on the rating label.
11. If an extension cord is used it must be suited to the power consumption of the appliance, otherwise overheating of the extension cord and/or plug may occur. There is a potential risk of injuries from tripping over the extension cord. Be careful to avoid dangerous situations.
12. Disconnect the mains plug from the socket when the appliance is not in use and before cleaning.
13. Ensure that the mains cable is not hung over sharp edges and keep it away from hot objects and open flames.
14. Do not immerse the appliance or the mains plug in water or other liquids. There is danger to life due to electric shock!
15. To remove the plug from the plug socket, pull the plug. Do not pull the power cord.
16. Do not touch the appliance if it falls into water. Remove the plug from its socket, turn off the appliance and send it to an authorized service center for repair.
17. Do not plug or unplug the appliance from the electrical outlet with a wet hand.
18. Never attempt to open the housing of the appliance, or to repair the appliance yourself. This could cause electric shock.
19. Never leave the appliance unattended during use.
20. This appliance is not designed for commercial use. Do not use outdoors.
21. Do not use the appliance for other than intended use.
22. Do not wind the cord around the appliance and do not bend it.
23. The use of accessory attachment not recommended by the appliance manufacturer may cause injuries.
24. Do not leave foreign objects, such as spoons, forks, knives or the measuring cap, in the jug as this will damage the blades and other components when starting the appliance and may cause injury.
25. Never run the appliance empty.
26. Please be careful when emptying the hot soup in the jug.

27. If scraping is necessary, turn the power OFF, unplug from the electrical outlet, and use a rubber spatula only.
28. Always operate the appliance with lid in place.
29. Never put non-food items into the jug for blending.
30. Do not open the lid before the blade stops running completely to avoid hazards.
31. Regarding the instructions for cleaning the surfaces which come in contact with food, speed settings and operating times, please refer to the below paragraph of the manual.

FEATURES

1. Measuring cap
2. Jug lid
3. Jug
4. Jug handle
5. Blade assembly
6. Motor unit
7. Control panel
8. Stirring rod

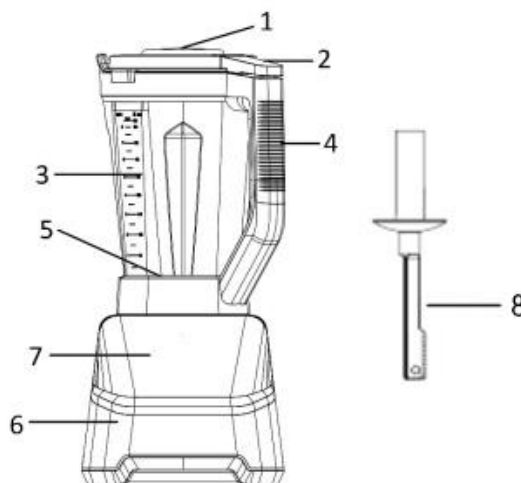

Control panel

1. Start/stop button
2. Smoothie / extract button
3. Soup button
4. Ice crush button
5. Puree / clean button
6. Pulse button
7. Time button
8. Speed button
9. Time / speed increase button
10. Time / speed decrease button
11. Speed bars
12. Time display

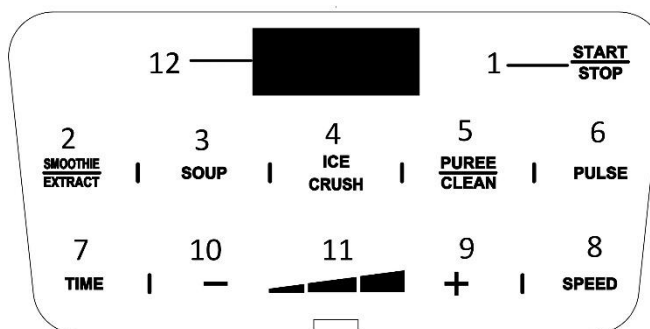

BEFORE FIRST USE

1. Remove all packaging materials.
2. Clean the appliance according to the section "cleaning and maintenance".

CAUTION: The blade is very sharp, please handle it carefully.

OPERATION

1. Place the motor unit on a clean, dry, level surface such as a counter or tabletop.
2. Put the ingredients into the jug after dicing them and then add the liquid (if needed), making sure not to go over the maximum level (2 liters for cold and 1.2 liters for hot preparations).
Note: Never fill the jug with ingredients exceeding 90°C.
3. Install the measuring cap back into the jug lid, rotate clockwise to the lock position.
4. Install the jug lid onto the jug correctly, rotate clockwise to the lock position.
5. Place the jug onto the motor unit. **The jug must be placed as shown in the above picture.**

- Connect the power plug to a suitable power outlet. The control panel lights up to enter the default interface for function selection. Select your desired function. The selected function button and the "START/STOP" button will flash. The default working time will be on the panel.

Programs	Default time
Smoothie: short press the SMOOTHIE/EXTRACT button	0:45
Extract: press the SMOOTHIE/EXTRACT button for more than 3 seconds	0:35
Soup	7:00
Ice crush	0:12
Puree: short press the PUREE/CLEAN button	1:00
Clean: press the PUREE/CLEAN button for more than 3 seconds	0:16



In addition to select the default programs, you can also press the "TIME" button and then "+/-" button to directly set your desired working time; press the "SPEED" button and then "+/-" button to directly set your desired working speed (1: minimum speed; 6: maximum speed).

Note:

If you want to cancel the selection, you can press the function button which is flashing on the panel. The control panel will return to the default interface.

If there is no operation for 3 minutes, the appliance will enter standby mode automatically (only "START/STOP" button flash in the display); press the "START/STOP" button to enter the default interface for function selection.

- Press the "START/STOP" button. The selected program will automatically run; the timer on the display will start counting down; the speed bars will show on the display.

	Low-speed range	Speed 1 & 2
	Middle-speed range	Speed 3 & 4
	High-speed range	Speed 5 & 6

When the speed icon lights up in the cyclic order of 1 bar,1+2 bars,1+2+3 bars, it means that the motor is running at ultra-low speed and needs to be sped up. In this case, unplug the power cord from the socket immediately. Inspect the jug and check for any obstruction in the jug and remove it, if the jug is overfilled, remove some of the contents. If there is no obstruction or overfill, plug the appliance back in. You can manually increase the speed.

- During operation, you can press the function button (if you select "EXTRACT", you can press the "EXTRACT" button) for pause, the appliance will stop working. Press the "START/STOP" button to continue the operation.
- During operation, you can press the "START/STOP" button at any time to end the running program.

- The appliance will stop working automatically when time is up.
- After use, switch off your appliance and remove the plug from the outlet.
- Take the jug off the motor unit and remove the lid. Pour the food into a suitable container. Do not store them in the jug.

The appliance is equipped with a safety switch. It only works when the jug has been placed correctly.

When it is necessary to use the stirring rod to stir the food:

1. First, make sure the appliance has completely stopped working.
2. Remove the measuring cap. Insert the stirring rod from the opening to stir the food.
Or you can directly remove the jug lid and insert the stirring rod from the opening to stir the food.

Note: When the appliance is operated for more than 7 minutes continuously, the motor will automatically stop working and the appliance will enter the self-protection mode. Unplug the appliance and let the appliance cool down for a few minutes. Plug in the appliance to continue the operation.

WARNING:

- The appliance should be stopped if you want to add ingredients during blending.
- Never insert your hands into the jug while the appliance is powered on.
- Never mix boiling liquids.
- Never run the blender empty or with solids only.
- To reduce the risk of injury, never operate the appliance without the lid and measuring cap in place.
- Do not remove the jug from the motor base while the appliance is in operation.
- Do not use the appliance if the blade assembly is bent or damaged.

RECIPES (for reference):

1. SMOOTHIE	
Banana smoothie	Milk: 650g Banana: 350g (cut into 2 pieces) Ice cube: 5 pieces White sugar: 15g

2. EXTRACT	
Apple Juice	A Full apple: 300g (cut into small pieces) Water: 150g Sugar: 15g Lemon juice: 10g
Peel or core the fruits or vegetables and then cut them into small pieces (15mm*15mm*15mm). Usually, a certain amount of purified water needs to be added to facilitate the smooth running of the appliance. The amount of mixture should be between the maximum level and the minimum level as indicated on the jug.	

3. SOUP	
Tomato soup	Tomato: 900g Red chili: 160g Cashew nut: 110g Basil leaves: 6pcs Salt: 15g Pepper: 7g
The maximum blending amount of SOUP program is 1.2L. The temperature of the ingredients poured into the jug should not exceed 90°C.	

4. Ice crush	
Ice crush	Ice crush capacity: less than 400g Ice size: smaller than 45*45*45mm Ice storage: Deeply freeze at -18 °C

5. PUREE	
Almond butter	Almond 500g (350°F/177°C baked for 10min) 180 ml oil
If the amount of oil is low, it may be necessary to open the jug lid after switching off so that to push the ingredients to the blending blade and then start blending again.	

PULSE FUNCTION

Pulse function is used for processing food at the highest speed. Hold and press the “**PULSE**” button to make the appliance keep processing food. The maximum operating time is 20 seconds.

Release the “**PULSE**” button to make the appliance stop working.

CLEAN FUNCTION

1. Add 700 ml water and 2 drops of cleaning agent into the jug.
2. Install the measuring cap back into the jug lid, rotate clockwise to the lock position.
3. Install the jug lid onto the jug correctly, rotate clockwise to the lock position.
4. Place the jug onto the motor unit.
5. Plug in the appliance. Press the “**PUREE/CLEAN**” button for more than 3 seconds and then press the “**START/STOP**” button. The appliance will automatically run, and the timer on the control panel will start counting down. The appliance will stop working automatically when time is up.
6. During operation, you can press the “**PUREE/CLEAN**” button for pause or the “**START/STOP**” button to end the running program.

CLEANING AND MAINTENANCE

NOTE:

Before cleaning, make sure the appliance is unplugged.

Handle the blade assembly with care as the blades are sharp!

1. To clean the blender and blade assembly easily, follow the operation of above section “**CLEAN FUNCTION**”. When the program finished, unplug the appliance. Remove the jug from the motor unit, then rinse the jug under running water.
2. Wiping the outer surface of motor unit with a damp cloth, do not use abrasive cleansers. Never immerse it in water or other solutions for cleaning.
3. All parts except the motor unit are dishwasher safe. You can also wash the parts, except the motor unit, in warm, soapy water.

The temperature setting of the dishwasher should never exceed 65°C.

Never use any water or liquid more than 60°C to clean any detachable parts.

4. Dry all parts and then reassemble them again. But store the appliance with the jug lid not closed completely to allow air to circulate and prevent jug odors.
5. If any problem has been encountered during use, never disassemble the Motor Unit yourself, there are no user serviceable parts inside. Contact only the authorized service facility for examination and repair.

TECHNICAL DATA

Operating voltage: 220-240V ~ 50-60Hz

Power consumption: 2000W

Power consumption in off mode: 0,4 W

In less than 4 minutes, the product is automatically into off mode.

GUARANTEE AND CUSTOMER SERVICE

Before delivery our devices are subjected to rigorous quality control. If, despite all care, damage has occurred during production or transportation, please return the device to your dealer.

For the purchased device we provide 2 years guarantee, commencing from the day of sale. If you have a defective product, you can directly go back to the point of purchase.

Defects which arise due to improper handling of the device and malfunctions due to interventions and repairs by third parties or the fitting of non-original parts are not covered by this guarantee. Always keep your receipt, without the receipt you can't claim any form of warranty. Damage caused by not following the instruction manual, will lead to a void of warranty, if this results in consequential damages then we will not be liable. Neither can we hold responsible for material damage or personal injury caused by improper use or if the instruction manual are not properly executed. Damage to accessories does not mean free replacement of the whole appliance. In such case please contact our service department. Broken glass or breakage of plastic parts is always subject to a charge. Defects to consumables or parts subjected to wearing, as well as cleaning, maintenance or the replacement of said parts are not covered by the warranty and are to be paid.



This product is labelled with this crossed out wheel bin symbol in accordance with European Directive 2012/19/EU to indicate that it must not be disposed of with your other household waste. Due to the presence of hazardous substances, mixtures or components, electrical and electronic devices that are not subject to selective sorting are potentially dangerous to the environment and human health. Please check your local city office or waste disposal service for the return and recycling of this product.

Imported by:

Fun Nordic ApS

Rugkobbel 260

6200 Aabenraa

Denmark

www.funnordic.dk

Bedienungsanleitung – Deutsch

SICHERHEITSHINWEISE

Lesen Sie vor dem Gebrauch unbedingt die nachfolgenden Anleitungen, um Verletzungen oder Beschädigungen zu vermeiden und das beste Ergebnis mit dem Gerät zu erzielen. Bewahren Sie diese Bedienungsanleitung an einem sicheren Ort auf. Wenn Sie dieses Gerät an eine andere Person weitergeben, stellen Sie sicher, dass Sie auch diese Bedienungsanleitung aushändigen.

Im Falle von Beschädigungen, die durch die Missachtung der Anleitungen in dieser Bedienungsanleitung verursacht wurden, wird die Garantie ungültig. Der Hersteller/Importeur haftet nicht für Schäden, die durch Missachtung der Bedienungsanleitung, fahrlässigen Gebrauch oder Benutzung, die nicht in Übereinstimmung mit den Anforderungen dieser Bedienungsanleitung erfolgt, verursacht wurden.

1. Warnung: Verletzungsgefahr bei Fehlgebrauch.
2. Ziehen Sie immer den Netzstecker des Gerätes aus der Steckdose, wenn es unbeaufsichtigt ist und vor dem Zusammenbauen, Zerlegen oder Reinigen.
3. Dieses Gerät darf nicht von Kindern benutzt werden. Halten Sie das Gerät und sein Netzkabel außer Reichweite von Kindern.
4. Geräte können von Personen mit eingeschränkten körperlichen, sensorischen oder geistigen Fähigkeiten oder mangelnder Erfahrung und Kenntnis benutzt werden, wenn sie beaufsichtigt werden oder in die sichere Benutzung des Gerätes unterwiesen werden und wenn sie die damit verbundenen Gefahren verstehen.
5. Kinder dürfen nicht mit dem Gerät spielen.
6. Wenn das Netzkabel beschädigt ist, muss es vom Hersteller, seinem Kundendienst oder einer ähnlich qualifizierten Person ausgewechselt werden, um Gefahren zu vermeiden.
7. Schalten Sie das Gerät aus und ziehen Sie den Netzstecker, bevor Sie Zubehör auswechseln oder sich Teilen nähern, die während des Betriebs in Bewegung sind.
8. Lassen Sie bei der Handhabung der scharfen Messer, beim Leeren der Schüssel und während des Reinigens Vorsicht walten.
9. Vorsicht beim Einfüllen von heißen Flüssigkeiten in das Gerät, da heißer Dampf austreten kann.
10. Bevor Sie den Stecker mit der Netzsteckdose verbinden, prüfen Sie bitte, ob die Spannung und die Frequenz mit den Angaben auf dem Typenschild übereinstimmen.
11. Falls ein Verlängerungskabel verwendet wird, muss es für den Stromverbrauch des Gerätes geeignet sein, sonst kann es zum Überhitzen des Verlängerungskabels und/oder des Steckers kommen. Es besteht Verletzungsgefahr durch Stolpern über das Verlängerungskabel. Lassen Sie Vorsicht walten, um gefährliche Situationen zu vermeiden.
12. Ziehen Sie den Netzstecker aus der Steckdose, wenn das Gerät nicht benutzt und bevor es gereinigt wird.
13. Achten Sie darauf, dass das Netzkabel nicht über scharfe Kanten hängt und halten Sie es von heißen Objekten und offenen Flammen fern.
14. Tauchen Sie das Gerät oder den Netzstecker nicht in Wasser oder andere Flüssigkeiten. Es besteht Lebensgefahr aufgrund von Stromschlag!
15. Um den Stecker aus der Steckdose zu entfernen, ziehen Sie am Stecker. Ziehen Sie nicht am Kabel.
16. Berühren Sie das Gerät nicht, wenn es ins Wasser gefallen ist. Ziehen Sie den Stecker aus der Steckdose, schalten Sie das Gerät aus und schicken Sie es an einen autorisierten Kundendienst zwecks Reparatur.
17. Den Netzstecker des Gerätes nicht mit einer nassen Hand aus der Steckdose ziehen oder mit der Steckdose verbinden.
18. Versuchen Sie unter keinen Umständen, das Gehäuse des Gerätes zu öffnen oder das Gerät selbst zu reparieren. Dies könnte einen Stromschlag verursachen.
19. Lassen Sie das Gerät während des Gebrauchs niemals unbeaufsichtigt.
20. Dieses Gerät ist nicht für den gewerblichen Gebrauch konzipiert. Nicht im Freien verwenden.
21. Verwenden Sie das Gerät nur zu seinem bestimmungsgemäßen Zweck.

22. Wickeln Sie das Kabel nicht um das Gerät und knicken Sie es nicht.
23. Die Verwendung von Zubehör, das nicht vom Hersteller empfohlen wird, kann Verletzungen verursachen.
24. Lassen Sie keine Fremdkörper wie Löffel, Gabeln, Messer oder die Messkappe im Krug, da diese beim Starten des Geräts die Messer und andere Bauteile beschädigen und Verletzungen verursachen können.
25. Lassen Sie das Gerät niemals leer laufen.
26. Bitte seien Sie vorsichtig beim Entleeren von heißer Suppe aus dem Krug.
27. Wenn ein Schaben erforderlich ist, schalten Sie das Gerät AUS, ziehen Sie den Netzstecker aus der Steckdose und verwenden Sie nur einen Gummispatel.
28. Benutzen Sie das Gerät immer mit Deckel.
29. Geben Sie niemals Gegenstände, die keine Lebensmittel sind, zum Mixen in den Krug.
30. Um Gefahren zu vermeiden, öffnen Sie den Deckel nicht, bevor die Messer vollständig zum Stillstand gekommen sind.
31. Um Informationen zur Reinigung der Flächen, die mit Lebensmitteln in Berührung kommen zu erhalten, lesen Sie bitte den Nachfolgenden Abschnitt Reinigung und Wartung in der Bedienungsanleitung. Um Informationen zu Geschwindigkeitseinstellungen und Betriebszeiten zu erhalten, lesen Sie bitte den nachfolgenden Abschnitt in der Bedienungsanleitung.

EIGENSCHAFTEN

1. Messkappe
2. Krugdeckel
3. Krug
4. Kruggriff
5. Messereinheit
6. Motor
7. Bedienfeld
8. Rührstab

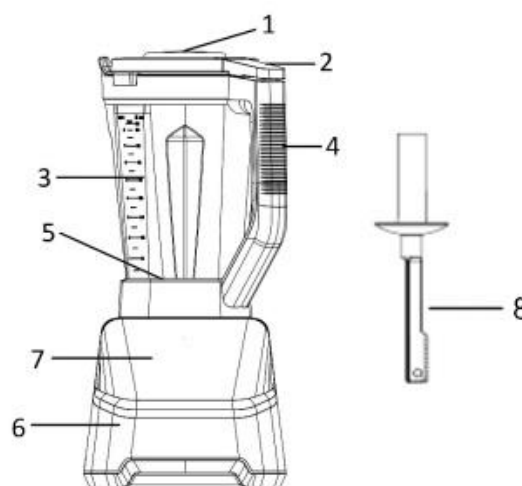

Bedienfeld

1. Start-/Stopp-Taste
2. Smoothie-/Extrakt-Taste
3. Suppen-Taste
4. Crushed Ice-Taste
5. Pürieren-/Reinigen-Taste
6. Pulse-Taste
7. Zeit-Taste
8. Stufenwählschalter
9. Taste zum Erhöhen der Zeit / Geschwindigkeit
10. Taste zum Verringern der Zeit / Geschwindigkeit
11. Geschwindigkeitsbalken
12. Zeitanzeige

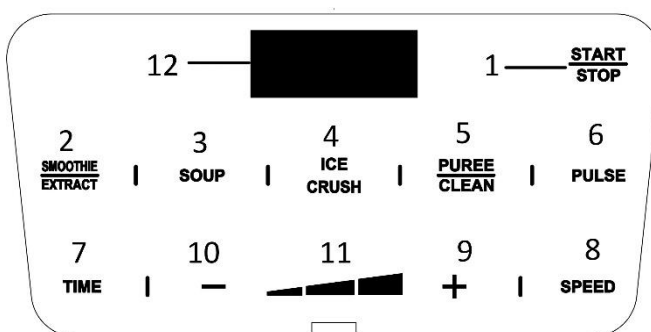

VOR DEM ERSTEN GEBRAUCH

1. Entfernen Sie sämtliches Verpackungsmaterial.
2. Reinigen Sie das Gerät wie unter „Reinigung und Wartung“ beschrieben.

VORSICHT: Die Klinge ist sehr scharf, bitte gehen Sie vorsichtig damit um.

BETRIEB

1. Stellen Sie die Motoreinheit auf eine saubere, trockene und ebene Oberfläche, z. B. eine Theke oder eine Tischplatte.
2. Die Zutaten nach dem Würfeln in den Krug geben und dann die Flüssigkeit (falls erforderlich) hinzufügen, dabei darauf achten, dass der maximale Füllstand nicht überschritten wird (2 Liter für kalte und 1,2 Liter für heiße Zubereitungen).
Hinweis: Füllen Sie den Krug niemals mit Zutaten mit einer Temperatur von über 90°C.
3. Setzen Sie die Messkappe wieder in den Krugdeckel ein und drehen Sie ihn im Uhrzeigersinn in die Verriegelungsposition.
4. Setzen Sie den Krugdeckel richtig auf die Kanne und drehen Sie ihn im Uhrzeigersinn in die Verriegelungsposition.
5. Stellen Sie den Krug auf die Motoreinheit. **Der Krug muss wie auf der oben stehenden Abbildung positioniert sein.**
6. Schließen Sie den Netzstecker an eine geeignete Steckdose an. Das Bedienfeld leuchtet auf, um die Standardschnittstelle für die Funktionsauswahl aufzurufen. Wählen Sie die gewünschte Funktion. Die ausgewählte Funktionstaste und die „**START/STOPP**“-Taste blinken. Die Standardbetriebszeit wird auf dem Bedienfeld angezeigt.

Programme	Standardzeit
Smoothie: Drücken Sie kurz die Taste SMOOTHIE/EXTRAKT	0:45
Extrakt: Drücken Sie die Taste SMOOTHIE/EXTRAKT für mehr als 3	0:35
Suppe	7:00
Crushed Ice	0:12
Püree: Drücken Sie kurz die Taste PÜRIEREN/REINIGEN	1:00
Reinigen: Drücken Sie die Taste PÜRIEREN/REINIGEN für mehr als 3	0:16



Zusätzlich zur Auswahl der Standardprogramme können Sie auch die Taste „**TIME**“ und dann die Taste „**+/-**“ drücken, um direkt die gewünschte Betriebszeit einzustellen. Drücken Sie die Taste „**SPEED**“ und dann die Taste „**+/-**“, um direkt die gewünschte Betriebsgeschwindigkeit einzustellen (1: Mindestgeschwindigkeit; 6: Höchstgeschwindigkeit).

Hinweis:

Wenn Sie die Auswahl aufheben möchten, können Sie die Funktionstaste drücken, die auf dem Bedienfeld blinkt. Das Bedienfeld kehrt zur Standardoberfläche zurück.

Wenn 3 Minuten lang keine Bedienung erfolgt, wechselt das Gerät automatisch in den Standby-Modus (nur die Taste „**START/STOPP**“ blinkt auf dem Display). Drücken Sie die Taste „**START/STOPP**“, um zur Standardoberfläche für die Funktionsauswahl zu gelangen.

7. Drücken Sie die Taste „**START/STOPP**“. Das ausgewählte Programm wird automatisch ausgeführt. Der Timer auf dem Display beginnt mit dem Countdown. Die Geschwindigkeitsbalken werden auf dem Display angezeigt.

	Niedriger Geschwindigkeitsbereich	Geschwindigkeitsstufe 1 & 2
	Mittlerer Geschwindigkeitsbereich	Geschwindigkeitsstufe 3 & 4
	Hoher Geschwindigkeitsbereich	Geschwindigkeitsstufe 5 & 6
Wenn das Geschwindigkeitssymbol in der zyklischen Reihenfolge von 1 Balken, 1 + 2 Balken, 1 + 2 + 3 Balken aufleuchtet, bedeutet dies, dass der Motor mit extrem niedriger Drehzahl läuft und		

beschleunigt werden muss. In diesem Fall ziehen Sie sofort den Netzstecker aus der Steckdose. Überprüfen Sie den Krug auf Verstopfungen und entfernen Sie diese. Ist der Krug überfüllt, entfernen Sie einen Teil des Inhalts. Wenn kein Hindernis oder keine Überfüllung vorhanden ist, schließen Sie das Gerät wieder an. Sie können die Geschwindigkeit manuell erhöhen.

- Während des Betriebs können Sie die Funktionstaste drücken (wenn Sie „EXTRACT“ ausgewählt haben, können Sie die Taste „EXTRACT“ drücken), um den Vorgang anzuhalten. Das Gerät wird dann ausgeschaltet. Drücken Sie die Taste „START/STOP“, um den Vorgang fortzusetzen.
- Während des Betriebs können Sie jederzeit die Taste „START/STOP“ drücken, um das laufende Programm zu beenden.

8. Das Gerät schaltet sich automatisch aus, wenn die Zeit abgelaufen ist.
9. Schalten Sie Ihr Gerät nach Gebrauch aus und ziehen Sie den Stecker aus der Steckdose.
10. Nehmen Sie den Krug von der Motoreinheit und entfernen Sie den Deckel. Gießen Sie die Lebensmittel in ein geeignetes Gefäß. Bewahren Sie sie nicht im Krug auf.

Das Gerät ist mit einem Sicherheitsschalter ausgestattet. Er funktioniert nur, wenn der Krug richtig platziert wurde.

Wenn es notwendig ist, die Lebensmittel mit dem Rührstab umzurühren:

1. Stellen Sie zunächst sicher, dass das Gerät nicht mehr in Betrieb ist.
2. Entfernen Sie die Messkappe. Führen Sie den Rührstab durch die Öffnung ein, um die Lebensmittel umzurühren.
Oder Sie können den Deckel des Behälters direkt abnehmen und den Rührstab durch die Öffnung einführen, um die Lebensmittel umzurühren.

Hinweis: Wenn das Gerät länger als 7 Minuten ununterbrochen betrieben wird, hört der Motor automatisch auf zu arbeiten und das Gerät wechselt in den Selbstschutzmodus. Ziehen Sie den Netzstecker des Geräts und lassen Sie es einige Minuten abkühlen. Schließen Sie das Gerät an, um den Vorgang fortzusetzen.

WARNUNG:

- Das Gerät sollte angehalten werden, wenn Sie während des Mixvorgangs Zutaten hinzufügen möchten.
- Stecken Sie Ihre Hände niemals in den Krug, während das Gerät eingeschaltet ist.
- Mixen Sie niemals kochende Flüssigkeiten.
- Lassen Sie den Mixer niemals leer oder nur mit Feststoffen laufen.
- Um die Verletzungsgefahr zu reduzieren, betreiben Sie das Gerät niemals ohne Deckel und Messkappe.
- Nehmen Sie den Krug nicht vom Motorsockel ab, während das Gerät in Betrieb ist.
- Verwenden Sie das Gerät nicht, wenn die Klingeneinheit verbogen oder beschädigt ist.

REZEPTE (als Referenz):

1. SMOOTHIE	
Bananen-Smoothie	Milch: 650 g Banane: 350 g (in 2 Stücke geschnitten) Eiswürfel: 5 Stück Weißer Zucker: 15 g

2. EXTRAKT	
Apfelsaft	Ein ganzer Apfel: 300 g (in kleine Stücke geschnitten) Wasser: 150 g Zucker: 15 g Zitronensaft: 10 g
Schälen oder entkernen Sie das Obst oder Gemüse und schneiden Sie es anschließend in kleine Stücke (15 mm × 15 mm × 15 mm). In der Regel muss eine bestimmte Menge gereinigtes Wasser hinzugefügt werden, um den reibungslosen Betrieb des Geräts zu gewährleisten. Die Menge der Masse sollte zwischen der auf dem Krug angegebenen Höchst- und Mindestmenge liegen.	

3. SUPPE	
Tomatensuppe	Tomaten: 900 g Rote Chili: 160 g Cashewnuss: 110 g Basilikumblätter: 6 St. Salz: 15 g Pfeffer: 7 g
Die maximale Mixmenge des SUPPEN-Programms beträgt 1,2 l. Die Temperatur der Zutaten, die in den Krug gegossen werden, sollte 90 °C nicht überschreiten.	

4. Crushed Ice	
Crushed Ice	Eiszerkleinerungskapazität: weniger als 400 g Eisgröße: kleiner als 45 * 45 * 45 mm Eislagerung: Tiefkühlen bei -18 °C

5. PÜRIEREN	
Mandelbutter	Mandeln 500g (350 Stück°F/177°C für 10 Min. gebacken) 180 ml Öl
Wenn die Ölmenge gering ist, kann es erforderlich sein, nach dem Ausschalten den Krugdeckel zu öffnen, um die Zutaten zum Mixmesser zu schieben, und dann erneut mit dem Mixen zu beginnen.	

PULSE-FUNKTION

Die Pulsfunktion wird für die Verarbeitung von Lebensmitteln bei höchster Geschwindigkeit verwendet. Halten Sie die Taste „**PULSE**“ gedrückt, damit das Gerät weiterhin Lebensmittel verarbeitet. Die maximale Betriebsdauer beträgt 20 Sekunden.

Lassen Sie die Taste „**PULSE**“ los, um das Gerät anzuhalten.

REINIGUNGSFUNKTION

1. 700 ml Wasser und 2 Tropfen Reinigungsmittel in den Krug geben.
2. Setzen Sie die Messkappe wieder in den Krugdeckel ein und drehen Sie ihn im Uhrzeigersinn in die Verriegelungsposition.
3. Setzen Sie den Krugdeckel richtig auf die Kanne und drehen Sie ihn im Uhrzeigersinn in die Verriegelungsposition.
4. Stellen Sie den Krug auf die Motoreinheit.
5. Schließen Sie das Gerät an eine Steckdose an. Drücken Sie die Taste „**PÜRIEREN/REINIGEN**“ länger als 3 Sekunden und anschließend die Taste „**START/STOP**“. Das Gerät läuft automatisch und der Timer auf dem

Bedienfeld beginnt mit dem Countdown. Das Gerät schaltet sich automatisch aus, wenn die Zeit abgelaufen ist.

6. Während des Betriebs können Sie die Taste „**PÜRIEREN/REINIGEN**“ drücken, um das Programm anzuhalten, oder die Taste „**START/STOP**“, um das laufende Programm zu beenden.

REINIGUNG UND WARTUNG

HINWEIS:

Stellen Sie vor dem Reinigen sicher, dass das Gerät nicht angeschlossen ist.

Bei der Handhabung der Messereinheit ist Vorsicht geboten, da die Klingen sehr scharf sind!

1. Um den Mixer und die Klingenbaugruppe leicht zu reinigen, befolgen Sie die Anweisungen im Abschnitt „**REINIGUNGSFUNKTION**“ oben. Wenn das Programm beendet ist, trennen Sie das Gerät vom Stromnetz. Nehmen Sie den Krug von der Motoreinheit und spülen Sie ihn dann unter fließendem Wasser ab.
2. Wischen Sie die Außenfläche der Motoreinheit mit einem feuchten Tuch ab und verwenden Sie keine Scheuermittel. Tauchen Sie sie zur Reinigung niemals in Wasser oder andere Lösungen.
3. Alle Teile außer der Motoreinheit sind spülmaschinenfest. Sie können die Teile, mit Ausnahme der Motoreinheit, auch in warmem Seifenwasser reinigen.

Die Temperatureinstellung des Geschirrspülers sollte 65 °C nie überschreiten.

Verwenden Sie niemals Wasser oder Flüssigkeiten bei einer Temperatur von mehr als 60 °C, um abnehmbare Teile zu reinigen.

4. Trocknen Sie alle Teile und bauen Sie sie dann wieder zusammen. Lagern Sie das Gerät jedoch mit nicht vollständig geschlossenem Krugdeckel, damit die Luft zirkulieren kann und Gerüche im Krug vermieden werden.
5. Wenn während des Gebrauchs Probleme auftreten, zerlegen Sie die Motoreinheit niemals selbst, da sie keine vom Benutzer zu wartenden Teile enthält. Wenden Sie sich für die Überprüfung und Reparatur ausschließlich an eine autorisierte Servicestelle.

TECHNISCHE DATEN

Betriebsspannung: 220-240V ~ 50-60Hz

Leistungsaufnahme: 2000W

Stromverbrauch im ausgeschalteten Modus: 0,4 W

In weniger als 4 Minuten schaltet sich das Produkt automatisch aus.

GEWÄHRLEISTUNG UND KUNDENSERVICE

Vor der Lieferung werden unsere Geräte einer strengen Qualitätskontrolle unterzogen. Wenn, trotz aller Sorgfalt, während der Produktion oder dem Transport Beschädigungen aufgetreten sind, senden Sie das Gerät zurück an den Händler.

Wir bieten eine 2-Jahres-Gewährleistung für das erworbene Gerät, beginnend am Tag des Verkaufs. Wenn Sie ein defektes Produkt haben, nehmen Sie bitte direkt Kontakt mit dem Verkäufer auf.

Defekte, die aufgrund von unangemessenem Umgang mit dem Gerät entstehen und Störungen aufgrund von Eingriffen und Reparaturen Dritter oder das Montieren von nicht-Originalteilen werden nicht von dieser Gewährleistung abgedeckt. Die Quittung immer aufbewahren, ohne Quittung wird jegliche Gewährleistung ausgeschlossen. Bei Schäden durch Nichteinhalten der Bedienungsanleitung erlischt die Gewährleistung, Wir sind für daraus resultierende Folgeschäden nicht haftbar. Für Materialschäden oder Verletzungen aufgrund falscher Anwendung oder Nichtbefolgen der Sicherheitshinweise sind wir nicht haftbar. Schäden an den Zubehörteilen bedeutet nicht, dass das gesamte Gerät kostenlos ausgetauscht wird. In diesem Fall kontaktieren Sie unseren Kundendienst. Zerbrochenes Glas oder Kunststoffteile sind immer kostenpflichtig. Schäden an Verbrauchsmaterialien oder Verschleißteilen, sowie Reinigung, Wartung oder Austausch der besagten Teile werden durch die Gewährleistung nicht abgedeckt und sind deshalb kostenpflichtig.



Das nebenstehende Symbol einer durchgestrichenen Mülltonne auf Rädern zeigt an, dass dieses Gerät der Richtlinie 2012/19/EU unterliegt. Diese Richtlinie besagt, dass Sie dieses Gerät am Ende seiner Nutzungszeit nicht mit dem normalen Haushaltsmüll entsorgen dürfen, sondern in speziell eingerichteten Sammelstellen, Wertstoffhöfen oder Entsorgungsbetrieben abgeben müssen.

Aufgrund des Vorhandenseins von gefährlichen Stoffen, Gemischen oder Komponenten können elektrische und elektronische Geräte, die nicht selektiv sortiert werden, eine Gefahr für die Umwelt und die menschliche Gesundheit darstellen. Diese Entsorgung ist für Sie kostenfrei. Schonen Sie die Umwelt und entsorgen Sie fachgerecht.

Beim Kauf eines Neugerätes haben Sie das Recht, das entsprechende Altgerät an Ihren Händler zurückzugeben. Händler von Elektro- und Elektronikgeräten mit einer Verkaufsfläche von mindestens 400 qm sowie Lebensmittelhändler mit einer Verkaufsfläche von mindestens 800 qm, die regelmäßig Elektro- und Elektronikgeräte verkaufen, sind außerdem verpflichtet, Altgeräte unentgeltlich zurückzunehmen, auch ohne dass ein Neugerät gekauft wird, wenn die Altgeräte in keiner Abmessung größer sind als 25 cm. Der Händler bietet Ihnen Rücknahmemöglichkeiten direkt in den Filialen und Märkten an. Informieren Sie sich auch bei Ihrem Händler über die Rücknahmemöglichkeiten vor Ort.

Sofern Ihr Altgerät personenbezogene Daten enthält, sind Sie selbst für deren Löschung verantwortlich, bevor Sie es zurückgeben. Sofern dies ohne Zerstörung des Altgerätes möglich ist, entnehmen Sie die alten Batterien oder Akkus sowie Lampen bevor Sie das Altgerät zur Entsorgung zurückgeben und führen Sie sie einer separaten Sammlung zu. Bei fest eingebauten Akkus ist bei der Entsorgung darauf hinzuweisen, dass das Gerät einen Akku enthält. Weitere Möglichkeiten zur Entsorgung des ausgedienten Produkts erfahren Sie bei Ihrer Gemeinde- oder Stadtverwaltung.

Importiert von:

Fun Nordic ApS
Rugkobbel 260
6200 Aabenraa
Denmark
www.funnordic.dk

CONSIGNES DE SÉCURITÉ

Avant d'utiliser l'appareil, lisez toutes les consignes suivantes pour éviter des blessures et des dommages, et pour optimiser les performances de votre appareil. Conservez cette notice d'utilisation dans un endroit sûr. Si vous donnez ou transférez cet appareil à un tiers, veillez à lui remettre également cette notice d'utilisation.

En cas de détérioration due au non-respect par l'utilisateur des instructions de cette notice d'utilisation, la garantie est annulée. Le fabricant/importateur rejette toute responsabilité en cas de dommages dus au non-respect des instructions de la notice d'utilisation, à un usage négligent ou à l'usage non conforme aux exigences de cette notice d'utilisation.

1. MISE EN GARDE: Risques de blessures en cas de mauvaise utilisation.
2. Toujours déconnecter l'appareil de l'alimentation si on le laisse sans surveillance et avant montage, démontage ou nettoyage.
3. Cet appareil ne doit pas être utilisé par les enfants. Conserver l'appareil et son câble hors de portée des enfants.
4. Cet appareil peut être utilisé par des personnes dont les capacités physiques, sensorielles ou mentales sont réduites ou dont l'expérience ou les connaissances ne sont pas suffisantes, à condition qu'ils bénéficient d'une surveillance ou qu'ils aient reçu des instructions quant à l'utilisation de l'appareil en toute sécurité et dans la mesure où ils en comprennent bien les dangers potentiels.
5. Les enfants ne doivent pas utiliser l'appareil comme un jouet.
6. Si le câble d'alimentation est endommagé, il doit être remplacé par le fabricant, son service après vente ou des personnes de qualification similaire afin d'éviter un danger.
7. Mettre l'appareil à l'arrêt et le déconnecter de l'alimentation avant de changer les accessoires ou d'approcher les parties qui sont mobiles lors du fonctionnement.
8. Des précautions doivent être prises lors de la manipulation des couteaux affûtés, lorsqu'on vide le bol et lors du nettoyage.
9. Faire preuve de vigilance si un liquide chaud est versé dans l'appareil dans la mesure où il peut être éjecté de l'appareil en raison d'une ébullition soudaine.
10. Avant d'insérer la fiche de l'appareil dans une prise secteur, vérifiez que la tension et la fréquence du secteur correspondent aux spécifications indiquées sur la plaque signalétique.
11. Si vous utilisez une rallonge électrique, elle doit être appropriée à la puissance consommée par l'appareil, sinon la rallonge et/ou la fiche risquent de chauffer excessivement. Il existe un risque potentiel de blessures par trébuchement sur le cordon électrique. Prenez vos précautions pour éviter toute situation dangereuse.
12. Débranchez la fiche électrique de la prise électrique quand l'appareil n'est pas utilisé et avant de le nettoyer.
13. Veillez à ce que le cordon d'alimentation ne pende pas sur des arêtes coupantes et maintenez-le éloigné des objets chauds et des flammes nues.
14. N'immergez jamais l'appareil ou sa fiche dans de l'eau ni dans aucun autre liquide. Cela peut provoquer un choc électrique !
15. Pour débrancher la fiche de la prise, saisissez la fiche et tirez-la hors de la prise. Ne tirez pas sur le cordon d'alimentation.
16. Ne touchez pas l'appareil s'il tombe dans de l'eau. Débranchez la fiche de la prise électrique, éteignez l'appareil et rapportez-le au centre de réparation agréé pour le faire réparer.
17. Ne branchez pas et ne débranchez pas l'appareil de la prise électrique avec les mains mouillées.
18. N'essayez pas d'ouvrir le boîtier de l'appareil ni de réparer l'appareil vous-même. Cela peut provoquer un choc électrique.
19. Ne laissez jamais l'appareil sans surveillance quand il est en fonctionnement.
20. Cet appareil n'est pas conçu pour un usage commercial. N'utilisez pas ce produit à l'extérieur.

21. N'utilisez pas cet appareil à un usage autre que celui pour lequel il a été conçu.
22. N'enroulez pas le cordon d'alimentation autour de l'appareil et ne le pliez pas.
23. L'utilisation d'accessoires non recommandés par le fabricant de l'appareil peut provoquer des blessures.
24. Ne laissez pas de corps étrangers, tels que des cuillères, des fourchettes, des couteaux ou le bouchon doseur, dans le bol, car cela endommagera les lames et d'autres composants lors du démarrage de l'appareil et pourrait provoquer des blessures.
25. Ne faites jamais fonctionner l'appareil à vide.
26. Faites preuve de prudence lorsque vous versez la soupe chaude du bol.
27. S'il est nécessaire de racler le bol, éteignez l'appareil, débranchez-le de la prise électrique et utilisez uniquement une spatule en caoutchouc.
28. Utilisez toujours l'appareil avec le couvercle installé.
29. Ne placez jamais d'objets autres que des aliments dans le bol pour les mixer.
30. N'ouvrez pas le couvercle avant l'arrêt complet de la lame pour éviter tout danger.
31. Pour en savoir plus sur comment nettoyer des surfaces en contact avec des aliments, sur les réglages de vitesse et de durée de fonctionnement, reportez-vous au paragraphe correspondant ci-après de ce mode d'emploi.

CARACTÉRISTIQUES

1. Bouchon doseur
2. Couvercle du bol
3. Bol
4. Poignée du bol
5. Couteau
6. Bloc moteur
7. Panneau de commande
8. Pale de mélange

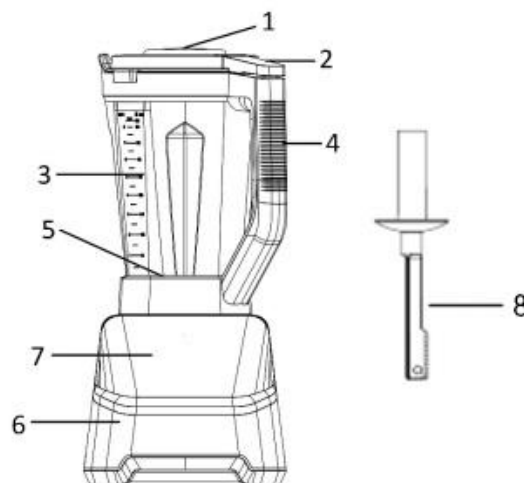

Panneau de commande

1. Touche Démarrage/Arrêt (Start/Stop)
2. Touche Smoothie/Extraction (Smoothie/extract)
3. Touche Soupe (Soup)
4. Touche Ice Crush (Glace pilée)
5. Touche Puree/Clean (Purée/Nettoyage)
6. Touche Impulsion (Pulse)
7. Touche Durée (Time)
8. Touche Vitesse (Speed)
9. Touche d'augmentation de la durée/vitesse
10. Touche de diminution de la durée/vitesse
11. Barres de vitesse
12. Affichage de la durée

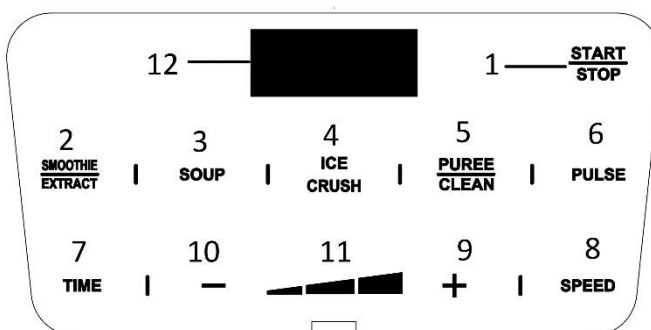

AVANT LA PREMIÈRE UTILISATION

1. Retirez tous les matériaux d'emballage.
2. Nettoyez l'appareil en suivant les instructions du paragraphe « Nettoyage et entretien ».

ATTENTION : La lame est très tranchante, veuillez la manipuler avec précaution.

FONCTIONNEMENT

1. Placez le bloc moteur sur une surface propre, sèche et plane, comme un plan de travail ou une table.
2. Mettez les ingrédients dans le bol après les avoir coupés en dés, puis ajoutez le liquide (si nécessaire) en veillant à ne pas dépasser le niveau maximum (2 litres pour les préparations froides et 1,2 litre pour les préparations chaudes).

Remarque : Ne remplissez jamais le bol avec des ingrédients dont la température dépasse 90 °C.

3. Remettez le bouchon doseur en place dans le couvercle du bol et tournez-le dans le sens des aiguilles d'une montre jusqu'à la position de verrouillage.
4. Installez correctement le couvercle du bol sur le bol, puis tournez-le dans le sens des aiguilles d'une montre jusqu'à la position de verrouillage.
5. Placez le bol sur le bloc moteur. **Le bol doit être placé comme illustré sur l'image ci-dessus.**
6. Branchez la fiche d'alimentation sur une prise de courant appropriée. Le panneau de commande s'allume sur l'interface par défaut de sélection des fonctions. Sélectionnez la fonction souhaitée. La touche de la fonction sélectionnée et la touche « **START/STOP** » clignoteront alors. La durée de fonctionnement par défaut sera affichée sur le panneau.

Programmes	Durée par défaut
Smoothie : appuyez brièvement sur la touche SMOOTHIE/EXTRACT	0:45
Extraction : appuyez sur la touche SMOOTHIE/EXTRACT pendant plus de	0:35
Soupe	7:00
Glace pilée	0:12
Purée : appuyez brièvement sur la touche PUREE/CLEAN	1:00
Nettoyage : appuyez sur la touche PUREE/CLEAN pendant plus de	0:16



En plus de la sélection de programmes par défaut, vous pouvez également appuyer sur la touche « **TIME** » puis sur la touche « **+/-** » pour régler directement la durée de fonctionnement souhaitée ; appuyez sur la touche « **SPEED** » puis sur la touche « **+/-** » pour régler directement la vitesse de fonctionnement souhaitée (1 : vitesse minimale ; 6 : vitesse maximale).

Remarque :

Si vous souhaitez annuler la sélection, vous pouvez appuyer sur le bouton de fonction qui clignote sur le panneau. Le panneau de commande reviendra à l'interface par défaut.

Si vous n'effectuez aucune opération pendant 3 minutes, l'appareil entrera automatiquement en mode veille (seule la touche « **START/STOP** » clignote sur l'écran) ; appuyez sur la touche « **START/STOP** » pour accéder à l'interface par défaut de sélection des fonctions.

7. Appuyez sur la touche « **START/STOP** ». Le programme sélectionné se lancera automatiquement, le minuteur à l'écran commencera le compte à rebours et les barres de vitesse s'afficheront à l'écran.

	Plage de vitesse faible	Vitesse 1 et 2
	Plage de vitesse moyenne	Vitesse 3 et 4
	Icone de vitesse élevée	Vitesse 5 et 6
Lorsque l'icône de vitesse s'allume dans l'ordre 1 barre, 1 + 2 barres, 1 + 2 + 3 barres de façon cyclique, cela signifie que le moteur fonctionne à très basse vitesse et doit être accéléré. Dans ce cas, débranchez immédiatement le cordon d'alimentation de la prise. Examinez le bol en vérifiant s'il y a un blocage à l'intérieur et retirez le blocage le cas échéant ; si le bol est trop rempli, retirez une partie de son contenu. S'il n'y a pas de blocage et que le bol n'est pas trop rempli, rebranchez l'appareil. Vous pouvez augmenter manuellement la vitesse.		

- Pendant le fonctionnement, vous pouvez appuyer sur le bouton de fonction (si vous avez sélectionné « **EXTRACT** », vous pouvez appuyer sur la touche « **EXTRACT** » par exemple) pour mettre l'appareil en pause et l'appareil cessera de fonctionner. Appuyez sur la touche « **START/STOP** » pour que l'appareil reprenne son fonctionnement
- Pendant le fonctionnement, vous pouvez appuyer à tout moment sur la touche « **START/STOP** » pour mettre fin au programme en cours.

8. L'appareil s'arrêtera automatiquement une fois la durée de fonctionnement écoulée.

9. Après l'utilisation, éteignez l'appareil et débranchez la fiche de la prise.

10. Retirez le bol du bloc moteur et retirez le couvercle. Versez les aliments dans un récipient adapté. Ne les conservez pas dans le bol.

L'appareil est équipé d'un interrupteur de sécurité. Il ne fonctionne que lorsque la bouteille a été placée correctement.

Lorsqu'il est nécessaire d'utiliser la pale de mélange pour mélanger les aliments :

1. Assurez-vous d'abord que l'appareil est complètement à l'arrêt.
2. Retirez le bouchon doseur. Insérez la pale de mélange par l'ouverture pour mélanger les aliments. Vous pouvez également retirer directement le couvercle du bol et insérer la pale de mélange par l'ouverture pour mélanger les aliments.

Remarque : Lorsque l'appareil fonctionne pendant plus de 7 minutes en continu, le moteur s'arrête automatiquement et l'appareil entre en mode d'autoprotection. Débranchez l'appareil et laissez-le refroidir pendant quelques minutes. Branchez l'appareil pour reprendre le fonctionnement.

AVERTISSEMENT :

- L'appareil doit être arrêté si vous souhaitez ajouter des ingrédients pendant le mixage.
- N'insérez jamais vos mains dans le bol lorsque l'appareil est sous tension.
- Ne mixez jamais de liquides bouillants.
- Ne faites jamais fonctionner le blender à vide ou avec des aliments solides uniquement.
- Afin de réduire le risque de blessure, ne faites jamais fonctionner l'appareil sans le couvercle et le bouchon doseur en place.
- Ne retirez pas le bol du bloc moteur lorsque l'appareil est en marche.
- N'utilisez pas l'appareil si le couteau est plié ou endommagé.

RECETTES (à titre indicatif) :

1. SMOOTHIE	
Smoothie à la banane	Lait : 650 g Bananes : 350 g (coupées en 2 morceaux) Glaçons : 5 pièces Sucre blanc : 15 g

2. EXTRACTION	
Jus de pomme	Pomme entière : 300 g (coupée en petits morceaux) Eau : 150 g Sucre : 15 g Jus de citron : 10 g

Épluchez ou épépinez les fruits ou légumes puis coupez-les en petits morceaux (15 mm x 15 mm x 15 mm). En général, une certaine quantité d'eau purifiée doit être ajoutée pour faciliter le bon

fonctionnement de l'appareil. La quantité de mélange doit être comprise entre le niveau maximum et le niveau minimum indiqué sur le bol.

3. SOUPE

Soupe à la tomate	Tomate : 900 g Piment rouge : 160 g Noix de cajou : 110 g Feuilles de basilic : 6 pièces Sel : 15 g Poivre : 7 g
-------------------	---

La quantité maximale pour le mixage avec le programme SOUPE est de 1,2 l.
La température des ingrédients versés dans le bol ne doit pas dépasser 90 °C.

4. Glace pilée

Glace pilée	Capacité pour la glace pilée : moins de 400 g Taille des glaçons : inférieure à 45 x 45 x 45 mm Conservation de la glace : Congélation à -18 °C
-------------	---

5. PURÉE

Beurre d'amandes	Amandes 500 g (cuites à 177 °C/350 °F pendant 10 min) 180 ml d'huile
------------------	---

Si la quantité d'huile est faible, il peut être nécessaire d'ouvrir le couvercle du bol après avoir éteint l'appareil afin de pousser les ingrédients vers le couteau de mixage, puis de recommencer à mixer.

FONCTION IMPULSION

La fonction Impulsion sert à mixer les aliments à la vitesse la plus élevée. Maintenez la touche « **PULSE** » appuyée pour que l'appareil continue à mixer les aliments. La durée de fonctionnement maximale est de 20 secondes.

Relâchez la touche « **PULSE** » pour que l'appareil arrête de fonctionner.

FONCTION DE NETTOYAGE

1. Ajoutez 700 ml d'eau et 2 gouttes de produit nettoyant dans le bol.
2. Remettez le bouchon doseur en place dans le couvercle du bol et tournez-le dans le sens des aiguilles d'une montre jusqu'à la position de verrouillage.
3. Installez correctement le couvercle du bol sur le bol, puis tournez-le dans le sens des aiguilles d'une montre jusqu'à la position de verrouillage.
4. Placez le bol sur le bloc moteur.
5. Branchez l'appareil. Appuyez sur la touche « **PUREE/CLEAN** » pendant plus de 3 secondes, puis appuyez sur la touche « **START/STOP** ». L'appareil démarrera automatiquement et le minuteur du panneau de commande commencera le compte à rebours. L'appareil s'arrêtera automatiquement une fois la durée de fonctionnement écoulée.
6. Pendant le fonctionnement, vous pouvez appuyer sur la touche « **PUREE/CLEAN** » pour mettre le programme en pause ou sur la touche « **START/STOP** » pour mettre fin au programme en cours.

NETTOYAGE ET ENTRETIEN

REMARQUE :

Avant le nettoyage, assurez-vous que l'appareil est débranché.

Manipulez le couteau avec précaution, car les lames sont tranchantes !

1. Pour nettoyer facilement le blender et le couteau, suivez les étapes de la section ci-dessus « **FONCTION DE NETTOYAGE** ». Une fois le programme terminé, débranchez l'appareil. Retirez le bol du bloc moteur, puis rincez-le sous l'eau courante.

2. Essuyez la surface extérieure du bloc moteur avec un chiffon humide, n'utilisez pas de nettoyants abrasifs. N'immergez jamais le bloc moteur dans l'eau ou d'autres solutions pour le nettoyer.

3. Toutes les pièces, à l'exception du bloc moteur, peuvent passer au lave-vaisselle. Vous pouvez également laver les pièces, à l'exception du bloc moteur, à l'eau tiède savonneuse.

Le réglage de la température du lave-vaisselle ne doit jamais dépasser 65 °C.

N'utilisez jamais d'eau ou de liquide à plus de 60 °C pour nettoyer les pièces détachables.

4. Séchez toutes les pièces, puis réassemblez-les. Rangez l'appareil sans fermer complètement le couvercle du bol pour permettre à l'air de circuler et éviter l'apparition d'odeurs dans le bol.

5. En cas de problème lors de l'utilisation, ne démontez jamais le bloc moteur vous-même, car il n'y a aucune pièce réparable par l'utilisateur à l'intérieur. Veuillez uniquement contacter le centre de réparation agréé pour le faire inspecter et réparer.

DONNÉES TECHNIQUES

Tension d'opération: 220-240V ~ 50-60Hz

Consommation énergétique: 2000W

Consommation d'énergie en mode d'arrêt : 0,4 W

Le produit entre automatiquement en mode d'arrêt en moins de 4 minutes.

GARANTIE ET SERVICE APRÈS-VENTE

Nos appareils sont soumis à un contrôle de qualité strict avant d'être livrés. Si l'appareil a toutefois été endommagé lors de la production ou du transport en dépit des soins que nous lui donnons, retournez l'appareil au vendeur.

Nous offrons une garantie de 2 ans pour l'appareil acheté à partir de la date de vente. Les défauts dus à une utilisation non conforme de l'appareil et les dommages dus à une intervention ou réparation faite par une tierce personne ou dus à l'installation de pièces qui ne sont pas d'origine ne sont pas couverts par cette garantie. Conservez toujours votre reçu, car sans celui-ci vous ne pourrez réclamer aucune sorte de garantie. Les dommages causés par le non respect des instructions de ce manuel rendront la garantie caduque, Nous décline toute responsabilité en cas de dommages indirects. Nous décline toute responsabilité en cas de dégâts matériels ou de dommages corporels causés par une utilisation inappropriée ou si les instructions de sécurité n'ont pas été convenablement observées. Si les accessoires sont endommagés, cela ne signifie pas que toute la machine sera remplacée gratuitement. Dans de tels cas, veuillez contacter notre assistance. Des pièces brisées en verre ou en plastique sont toujours sujettes à des frais. Les défauts des consommables ou des pièces susceptibles de s'user, ainsi que le nettoyage, l'entretien ou la réparation desdites pièces ne sont pas couverts par la garantie et doivent donc être payés.



Ce produit est étiqueté avec ce symbole de poubelle barrée conformément à la directive européenne 2012/19/EU pour indiquer qu'il ne doit pas être éliminé avec vos autres déchets ménagers. En raison de la présence de substances, de mélanges ou de composants dangereux, les appareils électriques et électroniques qui ne sont pas soumis à un tri sélectif sont potentiellement dangereux pour l'environnement et la santé humaine. Veuillez consulter votre bureau municipal

local ou votre service d'élimination des déchets pour plus de détails sur le retour et le recyclage de ce produit.

Importé par :

Fun Nordic ApS

Rugkobbel 260

6200 Aabenraa

Denmark

www.funnordic.dk

ISTRUZIONI DI SICUREZZA

Prima dell'uso, accertarsi di aver letto tutte le istruzioni riportate di seguito per evitare lesioni o danni e ottenere i migliori risultati dall'apparecchio. Conservare questo manuale in un luogo sicuro. In caso di passaggio di proprietà dell'apparecchio, includere anche questo manuale di istruzioni.

In caso di danni causati dal mancato rispetto delle istruzioni riportate in questo manuale, la garanzia sarà annullata. Il costruttore/importatore declina ogni responsabilità per danni causati dal mancato rispetto del manuale o da un uso negligente o non conforme con i requisiti riportati in questo manuale.

1. Avvertenza! L'uso improprio comporta il rischio di lesioni.
2. Scollegare sempre l'apparecchio dalla presa di corrente prima di lasciarlo incustodito, assemblarlo, disassemblarlo o pulirlo.
3. L'apparecchio non deve essere usato dai bambini. Tenere l'apparecchio e il cavo di alimentazione fuori dalla portata dei bambini.
4. Questo apparecchio può essere utilizzato da persone con ridotte capacità fisiche, sensoriali o mentali o da persone senza esperienza o conoscenza solo se supervisionate o istruite sull'uso sicuro dell'apparecchio e se comprendono i rischi correlati.
5. I bambini non devono giocare con l'apparecchio.
6. Per motivi di sicurezza, se il cavo di alimentazione è danneggiato deve essere sostituito dal fabbricante, dal suo centro di assistenza o da un tecnico qualificato.
7. Spegnerlo e scollegarlo dalla presa di corrente prima di sostituire gli accessori o di avvicinarsi alle parti che si muovono durante l'uso.
8. Prestare attenzione durante la manipolazione della lame tagliente, lo svuotamento del recipiente e la pulizia.
9. Prestare attenzione durante il versamento di liquidi caldi nel recipiente, perché possono fuoriuscire dall'apparecchio a causa di un'evaporazione improvvisa.
10. Prima di collegare la spina alla presa di corrente, verificare che il voltaggio e la frequenza siano conformi alle specifiche riportate sulla targa dell'apparecchio.
11. Eventuali prolunghette elettriche utilizzate devono essere adatte al consumo di energia dell'apparecchio per evitare il surriscaldamento della prolunga e/o della spina. Prestare attenzione a non inciampare sulla prolunga per evitare il rischio di lesioni. Prestare attenzione a evitare situazioni di pericolo.
12. Scollegare la spina dalla presa di corrente quando l'apparecchio non è in uso e prima di pulirlo.
13. Assicurarsi che il cavo di alimentazione non penda da bordi appuntiti e tenerlo lontano da oggetti caldi e fiamme libere.
14. Non immergere l'apparecchio o la spina in acqua o altri liquidi. Pericolo di morte a causa delle scosse elettriche!
15. Per scollegare la spina dalla presa di corrente, tirare la spina e non il cavo.
16. Non toccare l'apparecchio se è caduto nell'acqua. Scollegare la spina dalla presa di corrente, spegnere l'apparecchio e inviarlo a un centro di assistenza autorizzato per la riparazione.
17. Non collegare o scollegare l'apparecchio dalla presa di corrente con le mani bagnate.
18. Non tentare mai di aprire l'involucro dell'apparecchio o di riparare l'apparecchio per evitare il rischio di scossa elettrica.
19. Non lasciare mai l'apparecchio incustodito quando è in funzione.
20. Questo apparecchio non è progettato per l'uso commerciale. Non usare l'apparecchio all'aperto.
21. Non usare l'apparecchio per scopi diversi da quelli previsti.
22. Non avvolgere il cavo intorno all'apparecchio e non piegarlo.
23. L'uso di accessori non raccomandati dal costruttore dell'apparecchio comporta il rischio di lesioni.

24. Prima di avviare l'apparecchio, assicurarsi che nella caraffa non siano presenti oggetti estranei (come cucchiaini, forchette, coltelli o il tappo dosatore) per evitare danni alle lame e altri componenti e il rischio di lesioni.
25. Non avviare l'apparecchio a vuoto.
26. Prestare attenzione durante il versamento di liquidi caldi dalla caraffa.
27. Se è necessario raschiare le pareti della caraffa, spegnere l'apparecchio, scollegarlo dalla presa di corrente e usare esclusivamente una spatola in gomma.
28. Non usare l'apparecchio senza il coperchio.
29. Non inserire nella caraffa sostanze non alimentari.
30. Per motivi di sicurezza, attendere che la lama si arresti completamente prima di rimuovere il coperchio.
31. Per le istruzioni relative alla pulizia delle superfici a contatto con gli alimenti, le impostazioni di velocità e i tempi di funzionamento, fare riferimento al seguente paragrafo del manuale.

DESCRIZIONE

1. Tappo dosatore
2. Coperchio della caraffa
3. Caraffa
4. Impugnatura della caraffa
5. Gruppo lama
6. Unità motore
7. Pannello di controllo
8. Utensile di miscelazione

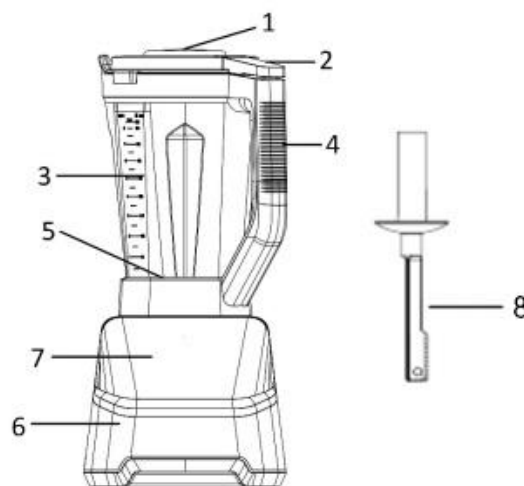

Pannello di controllo

1. Pulsante START/STOP
2. Pulsante SMOOTHIE/EXTRACT
3. Pulsante SOUP
4. Pulsante ICE CRUSH
5. Pulsante PUREE/CLEAN
6. Pulsante PULSE
7. Pulsante TIME
8. Pulsante SPEED
9. Pulsante di aumento del tempo/della velocità
10. Pulsante di diminuzione del tempo/della velocità
11. Indicatori della velocità
12. Conto alla rovescia

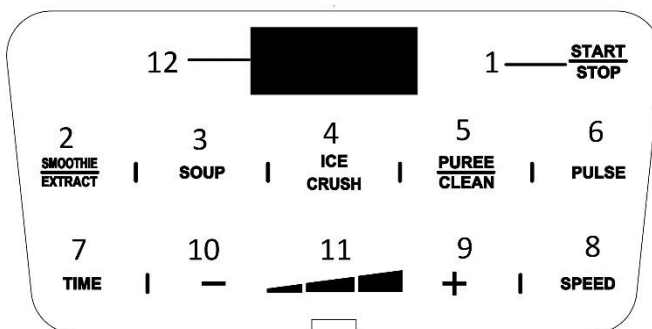

OPERAZIONI PRELIMINARI

1. Rimuovere tutti i materiali di imballaggio.
2. Pulire l'apparecchio come indicato alla sezione "Pulizia e manutenzione".

ATTENZIONE! La lama è molto affilata; manipolarla con attenzione.

UTILIZZO

1. Posizionare l'unità motore su una superficie pulita, asciutta e a livello, come un piano di lavoro o un tavolo.
2. Versare gli ingredienti nella caraffa dopo averli tagliati a dadini, quindi aggiungere il liquido (se necessario) assicurandosi di non superare il livello massimo (2 litri per le preparazioni fredde e 1,2 litri per le preparazioni calde).

Nota: non versare nella caraffa alimenti di temperatura superiore a 90°C.

- Riposizionare il tappo dosatore nel coperchio della caraffa e ruotarlo in senso orario per bloccarlo in posizione.
- Posizionare il coperchio sulla caraffa e ruotarlo in senso orario per bloccarlo in posizione.
- Posizionare la caraffa sull'unità motore. **La caraffa deve essere posizionata come illustrato in figura.**
- Collegare il cavo di alimentazione a una presa di corrente. Il pannello di controllo si illuminerà e sarà possibile selezionare un programma. Selezionare il programma desiderato. Il pulsante del programma selezionato e il pulsante **START/STOP** lampeggeranno. Sul display apparirà il tempo di funzionamento predefinito.

Programma	Tempo predefinito
Frullato (premere brevemente il pulsante SMOOTHIE/EXTRACT)	0:45
Estratto (tenere premuto il pulsante SMOOTHIE/EXTRACT per più di 3	0:35
Zuppa	07:00
Ghiaccio tritato	0:12
Purea (premere brevemente il pulsante PUREE/CLEAN)	1:00
Pulizia (tenere premuto il pulsante PUREE/CLEAN per più di 3 secondi)	0:16



È anche possibile impostare manualmente il tempo di funzionamento premendo prima il pulsante **TIME** e poi i pulsanti **+/-**; per impostare manualmente la velocità, premere il pulsante **SPEED** e poi i pulsanti **+/-** (1 = velocità minima, 6 = velocità massima).

Nota

Per annullare la selezione, premere il pulsante del programma lampeggiante sul pannello di controllo. Il pannello di controllo tornerà all'interfaccia iniziale.

Dopo 3 minuti di inattività, l'apparecchio entrerà automaticamente in standby (solo il pulsante **START/STOP** lampeggerà sul pannello di controllo); premere il pulsante **START/STOP** per selezionare un programma.

- Premere il pulsante **START/STOP**. Il programma selezionato si avvierà automaticamente; sul display apparirà il conto alla rovescia e gli indicatori della velocità si illumineranno sul pannello di controllo.

	Velocità basse	Velocità 1 e 2
	Velocità medie	Velocità 3 e 4
	Velocità alte	Velocità 5 e 6

Quando gli indicatori della velocità si illuminano in sequenza 1 barra, 1+2 barre, 1+2+3 barre, la velocità del motore è troppo bassa per il corretto funzionamento. In tal caso, scollegare immediatamente il cavo di alimentazione dalla presa di corrente. Ispezionare la caraffa e rimuovere eventuali ostruzioni; se la caraffa è eccessivamente piena, rimuovere parte del contenuto. Se non sono presenti ostruzioni e la caraffa non è eccessivamente piena, ricollegare il cavo di alimentazione alla presa di corrente. Aumentare manualmente la velocità.

- È possibile mettere in pausa il programma premendo il pulsante corrispondente (ad esempio, se è stato selezionato il programma **Estratto** premere il pulsante **EXTRACT**). Premere il pulsante **START/STOP** per riprendere il programma.
- È possibile annullare il programma in qualsiasi momento premendo il pulsante **START/STOP**.

- L'apparecchio si arresterà automaticamente allo scadere del conto alla rovescia.
- Dopo l'uso, spegnere l'apparecchio e scollegarlo dalla presa di corrente.

10. Rimuovere la caraffa dall'unità motore e rimuovere il coperchio. Trasferire la preparazione in un recipiente adatto. Non conservarla nella caraffa.

L'apparecchio è dotato di un dispositivo di sicurezza. L'apparecchio non funzionerà se la caraffa non è posizionata correttamente.

Se è necessario utilizzare l'utensile di miscelazione per mescolare gli alimenti, procedere come descritto di seguito.

1. Prima di tutto, assicurarsi che l'apparecchio si sia arrestato completamente.
2. Rimuovere il tappo dosatore. Inserire l'utensile di miscelazione attraverso l'apertura per mescolare gli alimenti.

In alternativa, è possibile rimuovere il coperchio della caraffa e inserire direttamente l'utensile di miscelazione nella caraffa per mescolare gli alimenti.

Nota: dopo 7 minuti di funzionamento ininterrotto, il motore si arresterà automaticamente e l'apparecchio entrerà in modalità di auto-protezione. Scollegare l'apparecchio dalla presa di corrente e lasciare che si raffreddi per qualche minuto. Collegare l'apparecchio alla presa di corrente per usarlo nuovamente.

AVVERTENZA!

- Arrestare l'apparecchio prima di aggiungere altri alimenti durante la miscelazione.
- Non inserire le mani nella caraffa quando l'apparecchio è collegato alla presa di corrente.
- Non miscelare liquidi bollenti.
- Non avviare l'apparecchio a vuoto o solo con alimenti solidi.
- Per ridurre il rischio di lesioni, non usare l'apparecchio senza il coperchio e il tappo dosatore.
- Non rimuovere la caraffa dall'unità motore mentre l'apparecchio è in funzione.
- Non usare l'apparecchio se il gruppo lame è piegato o danneggiato.

RICETTE (esemplificative)

1. FRULLATO	
Frullato alla banana	Latte: 650 g Banane: 350 g (tagliata in 2 pezzi) Ghiaccio: 5 cubetti Zucchero bianco: 15 g

2. ESTRATTO	
Succo di mela	Una mela intera: 300 g (tagliata a pezzetti) Acqua: 150 g Zucchero: 15 g Succo di limone: 10 g
Sbucciare la frutta o la verdura e tagliarla a pezzetti (15×15×15 mm) Generalmente, per facilitare la miscelazione è necessario aggiungere una certa quantità di acqua. La quantità di ingredienti deve essere compresa tra l'indicatore massimo e l'indicatore minimo riportati sulla caraffa.	

3. ZUPPA	
Zuppa di pomodoro	Pomodori: 900 g Peperoncino rosso: 160 g Anacardi: 110 g Basilico: 6 foglie Sale: 15 g

La quantità massima di alimenti per il programma Zuppa è 1,2 L.
La temperatura degli alimenti all'interno della caraffa non deve superare i 90°C.

4. Ghiaccio tritato

Ghiaccio tritato	Capacità di ghiaccio tritato: non più di 400 g Dimensioni dei cubetti di ghiaccio: non più di 45×45×45 mm Temperatura di conservazione del ghiaccio: -18°C
------------------	--

5. PUREA

Burro di mandorle	Mandorle: 500 g (cotte per 10 minuti a 350°F/177°C) 180 ml olio
-------------------	--

Se la quantità di olio è insufficiente, potrebbe essere necessario aprire il coperchio della caraffa al termine del programma per spingere gli ingredienti verso la lama; quindi riavviare il programma.

FUNZIONAMENTO A IMPULSI

Il funzionamento a impulsi permette di miscelare gli alimenti ad alta velocità. Tenere premuto il pulsante **PULSE** per avviare l'apparecchio ad alta velocità. Il tempo di utilizzo continuativo non deve superare i 20 secondi.

Rilasciare il pulsante **PULSE** per arrestare l'apparecchio.

PULIZIA AUTOMATICA

1. Versare 700 ml di acqua e 2 gocce di detersivo nella caraffa.
2. Riposizionare il tappo dosatore nel coperchio della caraffa e ruotarlo in senso orario per bloccarlo in posizione.
3. Posizionare il coperchio sulla caraffa e ruotarlo in senso orario per bloccarlo in posizione.
4. Posizionare la caraffa sull'unità motore.
5. Collegare l'apparecchio alla presa di corrente. Tenere premuto il pulsante **PUREE/CLEAN** per più di 3 secondi, quindi premere il pulsante **START/STOP**. L'apparecchio si avvierà automaticamente, e sul display apparirà il conto alla rovescia. L'apparecchio si arresterà automaticamente allo scadere del conto alla rovescia.
6. Durante il funzionamento, è possibile mettere in pausa il programma premendo il pulsante **PUREE/CLEAN** o annullarlo premendo il pulsante **START/STOP**.

PULIZIA E MANUTENZIONE

NOTE

Assicurarsi che l'apparecchio sia scollegato dalla presa di corrente prima di pulirlo.

Manipolare il gruppo lama con attenzione perché è molto affilato.

1. Per pulire facilmente il frullatore e il gruppo lama, seguire le istruzioni alla sezione "**PULIZIA AUTOMATICA**". Al termine del programma, scollegare l'apparecchio dalla presa di corrente. Rimuovere la caraffa dall'unità motore, quindi risciacquare la caraffa sotto l'acqua corrente.

2. Pulire la superficie esterna dell'unità motore con un panno umido; non usare detersivi abrasivi. Non immergerla in acqua o altri liquidi durante la pulizia.

3. Tutti i componenti tranne l'unità motore sono lavabili in lavastoviglie. Tutti i componenti tranne l'unità motore possono essere lavati con acqua calda e detersivo.

La temperatura del lavaggio in lavastoviglie non deve superare i 65°C.

Non usare acqua o liquidi di temperatura superiore a 60°C per pulire i componenti removibili.

4. Asciugare tutti i componenti e rimontarli. Non conservare l'apparecchio con il coperchio della caraffa

completamente chiuso per permettere all'aria di circolare ed evitare la formazione di cattivi odori.

5. In caso di malfunzionamenti durante l'uso, non disassemblare l'unità motore; all'interno non sono presenti parti riparabili dall'utente. Contattare un centro di assistenza autorizzato per l'ispezione e la riparazione.

DATI TECNICI

Voltaggio di esercizio: 220-240V ~ 50-60Hz

Consumo di energia: 2000W

Consumo di energia in modalità spento: 0,4 W

Il prodotto entra automaticamente in modalità spento in meno di 4 minuti.

GARANZIA E SERVIZIO DI ASSISTENZA

Prima della fornitura, i nostri apparecchi vengono sottoposti ad un severo controllo di qualità. Se, nonostante la massima cura, si sono verificati danni durante la produzione o il trasporto, si prega di restituire l'apparecchio al rivenditore.

Concediamo 2 anni di garanzia sull'apparecchio acquistato; il periodo di garanzia inizia dal giorno dell'acquisto. Durante questo periodo ripariamo o sostituiamo gratuitamente ogni componente guasto, la cui malfunzione può essere manifestamente attribuita a difetti del materiale o al processo di produzione. In caso di apparecchio difettoso, rivolgersi direttamente al rivenditore.

I difetti derivanti da un uso scorretto dell'apparecchio e le malfunzioni dovute all'intervento o alla riparazione da parte di terzi o alla sostituzione di componenti con ricambi non originali non sono coperti da questa garanzia.

Conservare sempre lo scontrino, senza il quale non è possibile far valere la garanzia. I danni dovuti al non rispetto del manuale di istruzioni rendono nulla la garanzia; se ciò porta a conseguenti danni non potremmo essere ritenuti responsabili. Decliniamo inoltre qualsiasi responsabilità per eventuali danni o lesioni personali causati da un uso improprio o in caso di mancata aderenza al manuale di istruzioni. Eventuali danni agli accessori non implicano la sostituzione gratuita dell'intero apparecchio. In tal caso, contattare il reparto di assistenza. La rottura di componenti in vetro o plastica è sempre soggetta a un costo. I difetti ai componenti di consumo o a componenti soggetti a usura, compresa la pulizia, manutenzione, sostituzione o le spese di spedizione e di trasporto verso il luogo di riparazione e ritorno. degli stessi, non sono coperti dalla garanzia e saranno soggetti a un costo.



Il simbolo del cassonetto barrato riportato sull'apparecchiatura indica che questo prodotto non deve essere smaltito con i normali rifiuti domestici. I dispositivi elettronici ed elettrici non inclusi in un processo di riciclo sono potenzialmente pericolosi per l'ambiente e la salute umana a causa della presenza di sostanze pericolose. Si prega di smaltire l'apparecchiatura in modo responsabile presso

centri idonei di raccolta differenziata o di consegnarla al rivenditore seguendo una delle seguenti modalità:

- nel caso di apparecchiature di piccolissime dimensioni (dimensioni esterne inferiori a 25 cm), consegna gratuita senza obbligo di acquisto nei negozi con superficie di vendita di apparecchiature elettriche ed elettroniche superiore ai 400 mq (modalità "uno contro zero"). Per i negozi con superficie inferiore tale modalità è facoltativa.
- nel caso di apparecchiature di dimensioni esterne superiori a 25 cm, consegna gratuita al rivenditore all'atto dell'acquisto di un prodotto equivalente (modalità "uno contro uno").

Importato da:

Fun Nordic ApS

Rugkobbel 260

6200 Aabenraa

Denmark

www.funnordic.dk